



Futsal Oyun Kuralları

2012/2013

FIFA®

For the Game. For the World.

İÇİNDEKİLER

Sayfa Kural

3	1 – Oyun Alanı
9	2 – Top
11	3 – Oyuncuların Sayısı
15	4 – Oyuncuların Giysi ve Gereçleri
17	5 – Hakemler
21	6 – Yardımcı Hakemler
25	7 – Maçın Süresi
28	8 – Oyunun Başlaması ve Tekrar Başlaması
31	9 – Topun Oyunda ve Oyun Dışı Olması
32	10 – Gol Yapma Yöntemi
33	11 – Ofsayt
34	12 – Fauller ve Fena Hareketler
38	13 – Serbest Vuruşlar
46	14 – Penaltı Vuruşu
49	15 – Taç Vuruşu
52	16 – Kale Atışı
54	17 – Köşe Vuruşu
56	Rövanşlı Maçlar da Dâhil Bir Maçın Galibini Belirlemek için Uygulanan Yöntemler
59	Teknik Alan
60	Hakem ve Yardımcı Hakem İşaretleri

KURAL 1 – OYUN ALANI

Ölçüler

Taç çizgisinin uzunluğu, kale çizgisinin uzunluğundan daha fazla olmalıdır. Bütün çizgiler 8 cm. genişlikte olmalıdır.

Uluslararası olmayan müsabakalar için ölçüler şöyledir:

Uzunluk (taç çizgisinin uzunluğu)	en az	25 m.
	en fazla	42 m.
Genişlik (kale çizgisinin uzunluğu)	en az	16 m.
	en fazla	25 m.

Uluslararası müsabakalar için şöyledir:

Uzunluk (taç çizgisinin uzunluğu)	en az	38 m.
	en fazla	42 m.
Genişlik (kale çizgisinin uzunluğu)	en az	20 m.
	en fazla	25 m.

Ceza Alanı

6 metre çapındaki çeyrek çemberler, her bir kale direğinin dış kenarı merkez alınarak çizilmelidir. Çeyrek çemberler, kale çizgisinden başlayarak kale direklerinin dış kenarından itibaren kale çizgisine dik açıyla çizilen 6 metre uzunluğundaki iki hayali çizgiye kadar çizilmelidir. Her bir çemberin üst kısmı, kale direkleri arasındaki kale çizgisine paralel 3,16 metre uzunluğunda bir çizgi ile birleştirilmelidir. Bu çizgilerle gol çizgisi arasında kalan alan ceza alanıdır.

Her bir ceza alanı içinde, kale direkleri arasındaki mesafenin orta noktasından 6 m. uzaklıkta ve kale direklerine eşit uzaklıktaki bir nokta penaltı noktası olarak işaretlenir.

İkinci Penaltı noktası

İkinci penaltı noktası, her iki kale direğine eşit mesafe olacak şekilde kale direkleri arasındaki orta noktadan itibaren 10 metrelik bir uzaklıkta işaretlenir.

Köşe Yayı

Her bir köşeye, oyun alanı içerisinde, oyun alanı içine 25 cm. yarıçaplı çeyrek daire yayı çizilir.

Kaleler

Her bir kale çizgisinin ortasına birer kale yerleştirilir.

Her iki köşeden eşit uzaklıkta ve dik iki adet direk ile bunlara yukarıdan birleşen bir üst kale direğinden oluşur.

Yan direklerin ve üst direğin ahşaptan, metalden veya onaylanmış başka malzemelerden yapılmış olmalıdır. Direkler kare, yuvarlak veya elips olmalı ve oyuncular için tehlike yaratmamalıdır.

Kale direkleri arasındaki mesafe içten içe 3 metre, üst direğin alt kenarının yerden yüksekliği 2 metredir.

Kale yan direklerinin ve üst kale direğinin genişliği ve derinliği 8 cm.'dir. Kale ağırları kenevir, jüt, naylon veya onaylanmış başka malzemedan yapılmış olmalı; yan direklerin ve üst direğin arkasına uygun malzeme kullanılarak bağlanmalıdır. Kaleciye engel olmayı önleyecek bir şekilde desteklenmelidir.

Kale yan direkleri ve üst direklerin oyun alanının zemininden farklı bir renkte olmalıdır.

Kaleler, onların devrilmesini engelleyecek tespit sistemine sahip olmalıdır. Taşınabilir kaleler ancak bu özellikleri sağlıyorsa kullanılabilir.

Oyuncu Deęiřtirme Alanları

Oyuncu deęiřtirme alanları, ta alanında, yedek oyuncu sıralarının önünde, amacı kural 3'de belirtilmiř alanlardır.

- Bu alanlar, teknik alanın önünde yer almakta ve 5 m. uzunluktadır. 40 cm. oyun alanı içinde, 40 cm. oyun alanı dıřında olmak üzere 80 cm. boyunda ve 8 cm. kalınlıkta çizgilerle her iki ucundan iřaretlenir.
- Zaman hakemi masasının önünde bulunan ve orta saha çizgisinin her iki tarafına doęru 5'er metrelik alan boř bırakılır.
- Bir takımın oyuncu deęiřtirme bölgesi, o takımın kendi yarı sahasında yer alır ve ikinci yarıda veya varsa uzatma süresinde deęiřtirilir.

Saha

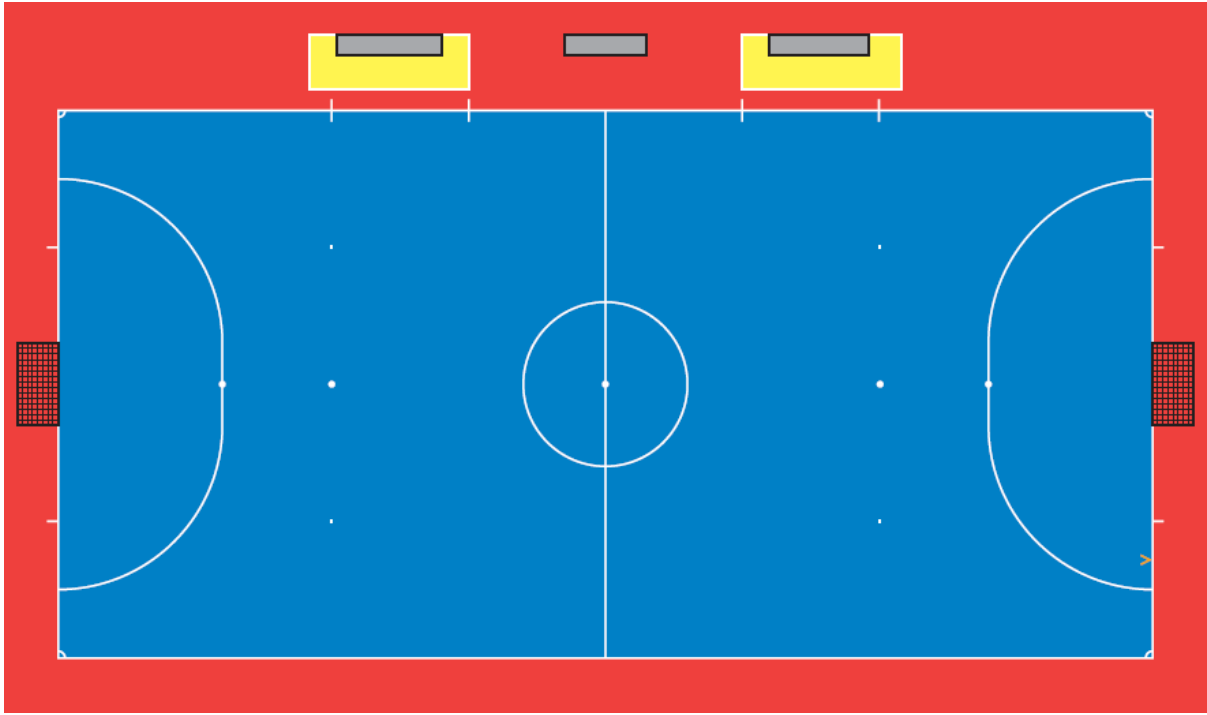

Saha Ölçüleri

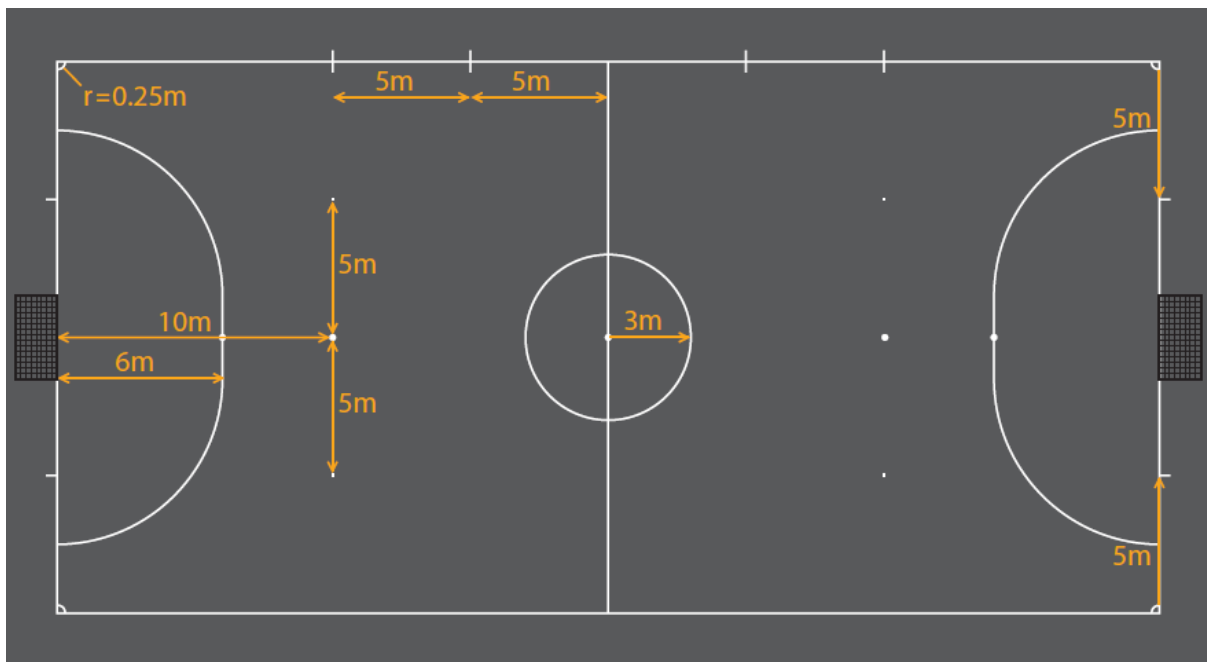

Penaltı alanı

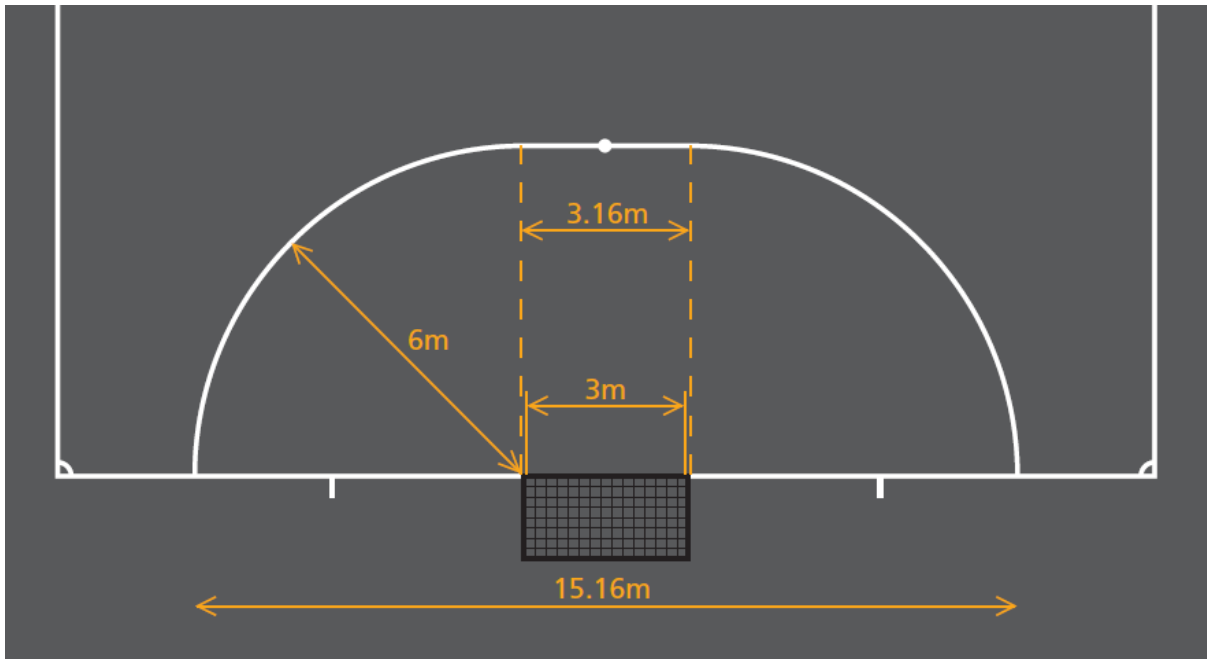

Kale

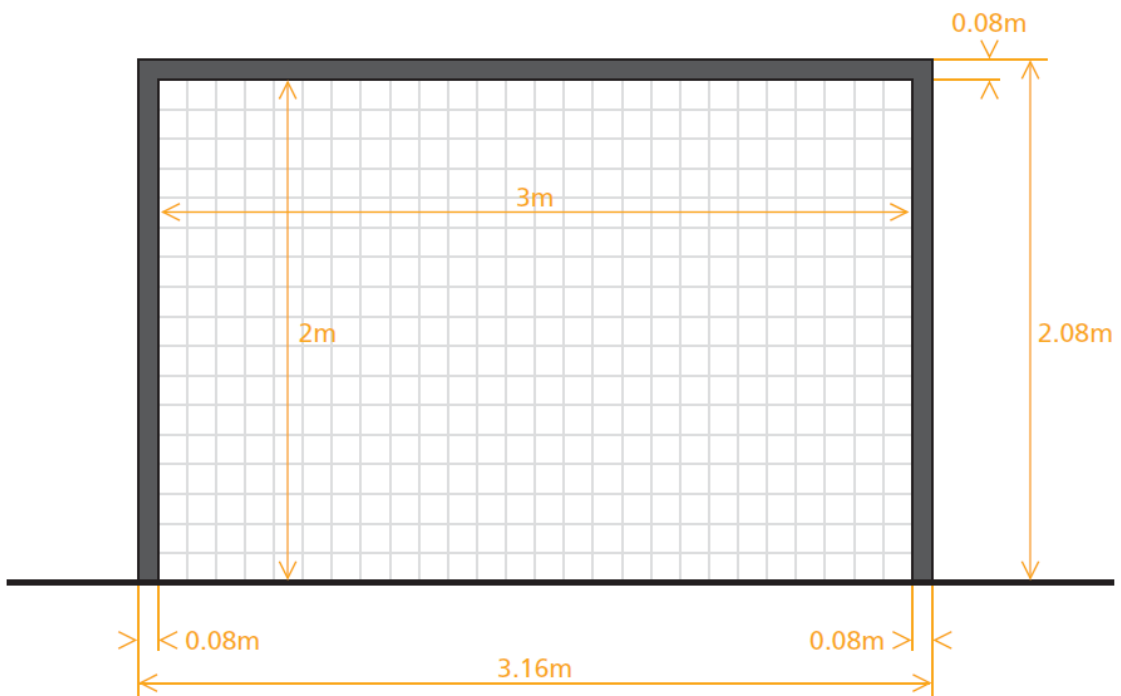

Oyuncu Deęiřtirme Alanı ve Teknik Alan

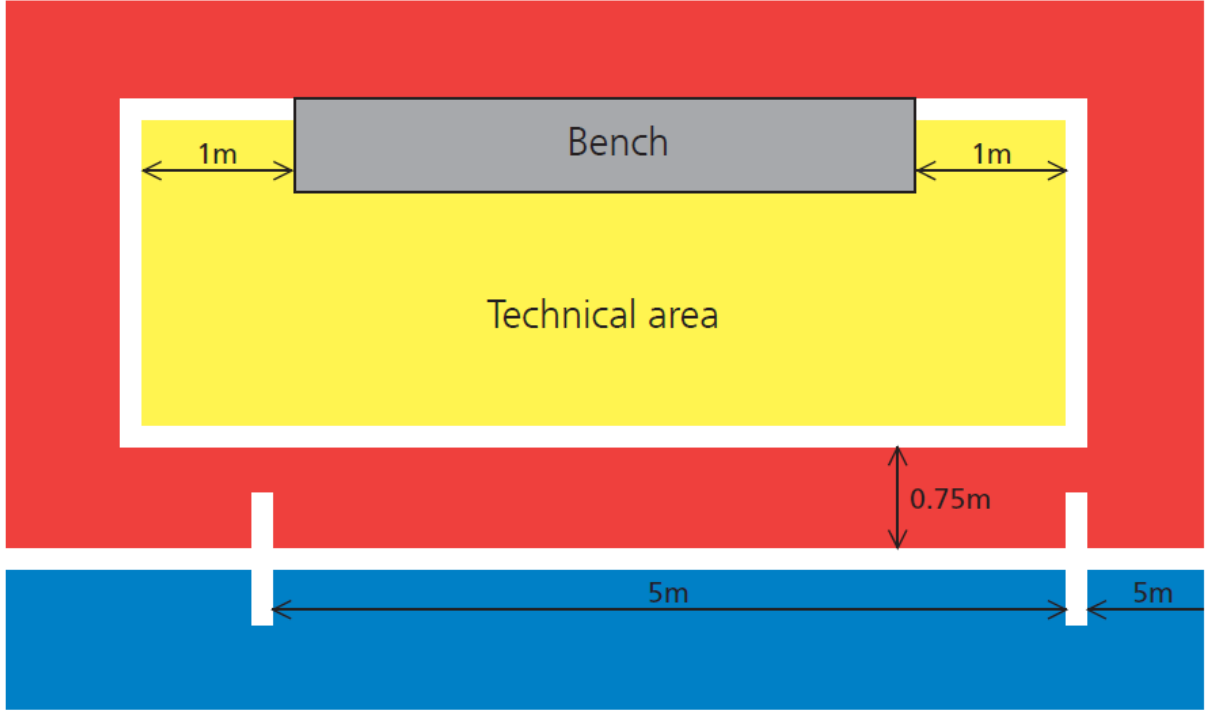

Teknik alan bu kitabın içerisinde bulunan "*Teknik Alan*" bölümündeki ölçülere uygun olmalıdır.

KURAL 2 – TOP

Nitelikler ve Ölçüler

Top:

- Yuvarlak biçimde olmalıdır,
- Deriden veya diğer uygun malzemeden imal edilmelidir,
- Çevresi en çok 64 cm., en az 62 cm. olmalıdır,
- Ağırlığı oyun başlangıcında en fazla 440 gr., en az 400 gr. olmalıdır,
- Basıncı deniz seviyesinde 0,6 - 0,9 atmosfer (600 - 900 gr./cm²) olmalıdır,
- Topun, 2 metrelik bir yükseklikten bırakıldığında, birinci zıplamada en az 50 cm. ve en fazla 65 cm. zıplaması gerekir.

Kusurlu Topun Değiştirilmesi

Topun maç sırasında veya kusurlu hale gelmesi durumunda, maç durdurulur:

- Oyun ceza alanı içerisinde durmadığı sürece, ilk topun kusurlu hale geldiği yerden top ile yapılacak hakem atışı ile oyun yeniden başlatılır. Oyunun ceza alanı içerisinde durmuş olması durumunda, hakemin oyun durduğu anda topun bulunduğu yere en yakın ceza alanı çizgisi üzerindeki bir noktadan yapacağı hakem atışı ile oyun yeniden başlar.
- Top, penaltı noktasından, ikinci penaltı noktasından veya bir barajsız direkt serbest vuruş yapılırken, üst direğe, yan direklere dokunmadan veya herhangi bir oyuncu kural ihlali yapmadan patlar veya kusurlu hale gelirse, atış tekrarlanır.

Eğer top oyunda değilken patlar veya kusurlu hale gelirse (taç vuruşunda, kale atışında, köşe vuruşunda, hakem atışında, serbest vuruşunda veya başlama vuruşunda):

- Maç Futsal Oyun Kurallarına göre tekrar başlatılır.

Top oyun süresince hakemin onayı olmadan değiştirilemez.

Toptaki Logolar

Kural 2 şartlarına ilave olarak FIFA veya konfederasyonlar gözetiminde düzenlenen resmi bir turnuvada oynanan maçlarda topun kullanıma kabulü topun şartlardan birini taşımasına bağlıdır.

- Resmi "FIFA ONAYLI" "FIFA APPROVED" logosu
- Resmi "FIFA DENETİMLİ" "FIFA INSPECTED" logosu
- "ULUSLARARASI MAÇ TOPU STANDARDI" "INTERNATIONAL MATCHBALL STANDART"



IMS
INTERNATIONAL
MATCHBALL
STANDARD.

Top üzerindeki böyle bir logo, topun Kural 2'de düzenlenen asgari şartlara ilave olarak, her bir logo için özel teknik şartlara göre test edildiği ve bunlara uygun bulunduğu anlamına gelir. Her bir logoya has ilave şartların listesinin Uluslararası F. B Kurulu tarafından onaylanması gereklidir. Testleri uygulayan kuruluşlar FIFA'nın onayına tabidir.

Üye federasyon turnuvalarında da bu üç loga'dan herhangi birini taşıyan topların kullanılması gereklidir.

Reklam

FIFA'nın resmi maçlarında ve konfederasyonlarla ulusal federasyonların sorumluluğu altında düzenlenen resmi maçlarda topun üzerine, maçın, maçı düzenleyen kurumun, topu üreten firmanın arma ve markası (amblemi) dışında hiçbir ticari reklam konamaz.

KURAL 3 - OYUNCULARIN SAYISI

Oyuncular

Oyun biri kaleci olmak üzere her biri en çok beş oyuncudan oluşan iki takım arasında oynanır. Eğer takımlardan birinde üçten az oyuncu varsa, o maç başlatılamaz. Eğer oyun devam ederken takımlardan birinin oyuncu sayısı üçten aşağı düşerse oyun tatil edilir.

Resmi maçlar

FİFA'nın, konfederasyon ve ulusal federasyonların düzenlediği maçlarda en fazla yedi yedek oyuncu kullanılabilir.

Bir maç sırasında sınırsız oyuncu değişikliği yapılabilir.

Diğer Maçlar

Ulusal A Takım maçlarında en fazla on yedek oyuncu kullanılabilir.

Diğer tüm maçlarda, aşağıdakilerin sağlanması durumunda daha fazla yedek oyuncu kullanılabilir:

- Takımlar maksimum sayı üzerinde anlaşılır,
- Hakeme müsabakadan önce bilgi verilir.

Eğer hakeme bilgi verilmezse veya maçın başlamasından önce herhangi bir anlaşmaya varılmazsa, 10'dan fazla yedek oyuncuya izin verilmez.

Bütün maçlar

Bütün maçlarda, yedek oyuncuların isimleri maç başlamadan önce hakeme verilmelidir. İsmi verilmeyen yedek oyuncular maçta oynayamaz.

Oyuncu Deęiřtirme Yöntemi

Oyuncu deęiřtirmede topun oyunda olup olmadığına bakılmaksızın ařaęıdaki řartlar dâhilinde, herhangi bir zamanda yapılabilir:

- Oyuncu, Futsal Oyun Kurallarına uygun olarak, oyun alanını kendi takımına ait oyuncu deęiřtirme alanından terk eder.
- Yedek oyuncu, yerine gireceęi oyuncunun oyun alanını terk ettięinde oyun alanına girer.
- Yedek oyuncu takımına ait oyuncu deęiřtirme alanından oyun alanına girer.
- Yedek oyuncu, kendi takımına ait oyuncu deęiřtirme bölgesinden oyuna girdięinde deęiřiklik tamamlanmış olur.
- Bu andan itibaren oyun alanına giren oyuncu aktif oyuncu, oyun alanından çıkan oyuncu yedek oyuncu olur.
- Deęiřiklikle oyundan çıkan oyuncu yeniden oyuna girebilir.
- Oyuna girsin veya girmesin bütün yedek oyuncular ve deęiřtirilmiş oyuncular hakemin otorite ve yetkisine tabidir.
- Eęer oyun bir penaltı vuruřu için, ikinci ceza alanından bir vuruř için veya barajsız bir direkt serbest vuruř için uzatıldıysa, sadece savunma yapan takımın kalecinin deęiřtirilmesine izin verilir.

Kalecinin Deęiřtirilmesi

- Yedek oyuncular herhangi bir oyuncu, hakeme bilgi vermeden veya maçın durmasını beklemeden kaleciyle yer deęiřtirebilir.
- Herhangi bir asil oyuncu kaleciyle yer deęiřtirebilir.
- Oyuncunun kaleci ile deęiřiklięinde, deęiřtirme iřlemi oyun durduęu esnada ve hakeme bilgi verilerek yapılmalıdır.
- Bir oyuncu veya yedek oyuncu kaleci ile yer deęiřtirdięinde bir kaleci forması giydięinde ancak kendi forma numarasını taşımalıdır.

İhlaller ve Cezalar

Oyuncu deęişikliği esnasında, oyundan çıkan oyuncu oyun alanını tamamen terk etmeden yedek oyuncu oyun alanına girerse veya takımın kendi oyuncu deęiştirme alanının dışından bir yerden oyuna girerse:

- Hakemler oyunu durdurur (eđer bir avantaj yok ise)
- Hakemler oyun alanına giren oyuncuya, deęişiklik kuralına uymadığından dolayı ihtar gösterir ve oyun alanının dışına çıkmasını ister.

Eđer hakemler, bu ihlalden dolayı oyunu durdurduysa oyunu, oyunun durduğu esnada topun bulunduğu yerden izinsiz oyuna giren oyuncunun takımı aleyhine verilecek indirekt serbest vuruş ile oyunu başlatır. (bakınız Kural - 13 Serbest Vuruş Pozisyonu). Eđer bu oyuncu veya takımı bu sırada ayrıca başka bir ihlalde bulunursa, Futsal Oyun Kuralları kitabında yer alan "Oyun Kurallarının Yorumlanması ve Hakemler İçin Rehber" bölümüne uygun olarak yeniden başlatılır (Kural 3).

Eđer deęişiklik esnasında oyuncu, Futsal Oyun Kurallarında belirtilen kendi takımının oyuncu deęiştirme alanının dışından oyun alanını terk ederse:

- Hakem oyunu durdurur (eđer avantaj yok ise)
- Hakemler oyun alanını terk eden oyuncuya, deęişiklik yöntemine uymadığından dolayı ihtar gösterir ve oyuncu deęiştirme işlemini bu yöntemlere uygun olacak şekilde yaptırır.

Eđer hakemler oyunu bu ihlalden dolayı durdurduysa, oyuncunun takımı aleyhine oyunu durdurduğu zamanda ve topun olduğu yerden verilecek bir indirekt serbest vuruşla başlatır. Bu kuralın ihlalinde:

- İlgili oyunculara ihtar verilir.
- Rakip takım, oyunun durduğu esnada topu bulunduğu yerden bir indirekt serbest vuruş yapması ile oyun yeniden başlatılır (bakınız Kural - 13 Serbest Vuruş Pozisyonu). Özel durumlarda, oyun, Futsal Oyun Kuralları kitabının " oyun Kurallarının Yorumlanması ve hakemler için Rehber" bölümüne göre yeniden başlatılır (bakınız Kural 3).

Oyuncuların ve yedek oyuncuların ihracı

Oyun başlamadan önce ihraç edilen bir oyuncunun yerine ismi belirtilmiş bir yedek oyuncu alınabilir.

Eğer ismi bildirilmiş bir yedek oyuncu, maçın başlamasından önce veya sonra ihraç edilmişse yerine başka bir oyuncu alınamaz.

Bir yedek oyuncu, takım arkadaşının oyundan ihraç edilmesinin ardından iki dakikalık sürenin dolmasından önce bir gol kaydedilmemişse iki tam dakika sonra zaman hakeminin veya üçüncü hakemin (yardımcı hakemler) kontrolünde oyuna girebilir. Bu durumda aşağıdakiler uygulanır:

- Dört oyuncuya karşı diğer takımda beş oyuncu varsa ve eğer daha çok oyuncu sayısına sahip takım bir gol atmışsa, sadece dört oyuncusu bulunan takım, beşinci bir oyuncu ile tamamlanır.
- Eğer her iki takım üç veya dört oyuncu ile oynuyorsa ve gol attıysa her iki takımda aynı oyuncu sayısı ile oyuna devam eder.
- Eğer sahada bir takımın beş oyuncusuna karşı diğer takımın üç oyuncusu, ya da dört oyuncuya karşılık üç oyuncusu var ise ve daha çok oyuncuya sahip takım gol atmışsa, üç oyuncuya sahip takım oyuncu sayısını sadece bir arttırır.
- Eğer gol atan takım daha az oyuncuya sahipse oyun, oyuncu sayısında herhangi bir değişiklik olmadan, devam eder.

KURAL 4 - OYUNCULARIN GIYSİ VE GEREÇLERİ

Güvenlik

Bir oyuncu kendisine veya başka bir oyuncuya tehlikeli olabilecek herhangi bir giysi giymemeli veya (her çeşit takılar da dâhil) gereçler taşımamalıdır.

Zorunlu Giysi ve Gereçler

Bir oyuncunun giymek zorunda olduğu temel giysi ve gereçler aşağıdaki ayrı parçaları kapsar;

- Kollu bir forma veya gömlek (eğer iç çamaşırı giyilmişse kolun rengi formanın veya gömleğin kolunun renginin ana rengi ile aynı değildir.)
- Şort (şort altı giysi kullanılması durumunda bunlar şortların ana rengi ile aynı renkte olmalıdır). Kaleciye eşofman altı giymesi için izin verilir.
- Tozluklar
- Tekmelikler
- Futsal ayakkabıları - sadece kanvas ya da kauçuk veya buna benzer yumuşak deriden antrenman ya da cimnastik ayakkabıları.

Tekmelikler

- Tozluklar tamamen örtülmelidir.
- Kauçuk, plastik veya benzeri maddeden yapılmış olmalıdır.
- Yeterli bir koruma sağlamalıdır.

Renkler

- İki takım, her birini diğerinden ve aynı zamanda hakemler ile yardımcı hakemlerden ayırt edici renkte giyilmelidir.
- Her iki kalecinin kendisini diğer oyuncularından, hakemlerden ayırt edici renkte giyinmelidir.

İhlaller veya Cezalar

Bu kuralın herhangi bir ihlalinde:

- Oyunun durdurulması şart değildir,
- Giysi ve gereçleri uygun olmayan ve oyuncuya hakem tarafından gerekli düzeltmeleri yapması için ikaz edilen oyuncu topun ilk oyun dışı olduğu ana kadar düzeltmemişse, topun ilk oyun dışı olduğu anda oyun alanından çıkar.
- Giysi ve gereçlerini düzeltmek için oyun alanından çıkan oyuncu, hakemlerin veya üçüncü hakemin izni olmadan oyun alanına tekrar giremez.
- Hakemler direk veya üçüncü hakem vasıtasıyla, oyuncunun oyun alanına tekrar girmesine izin vermeden önce giysi ve gereçlerini düzelttiğini kontrol eder.
- Oyuncu, eğer değiştirilmediyse, yalnız top oyun dışı olduğunda veya top oyundayken üçüncü hakemin gözetiminde oyuna girebilir.

Oyunun Tekrar Başlaması

Eğer oyun hakemler tarafından ihtar vermek için durdurulursa:

- Oyun, hakemlerin oyunu durdurduğu sırada topun bulunduğu yerden, rakip takımın bir oyuncusu tarafından yapılan bir endirekt serbest vuruşla yeniden başlatılır (Bakınız Kural 13 - Serbest Vuruşlar).

Giysilerdeki Reklamlar

Oyuncular, slogan veya reklam içeriyorsa formaların altındaki iç çamaşırlarını gösteremezler. Giymek zorunda olduğu temel giysiler, herhangi bir politik, dini veya kişisel ifadeler içermemelidir.

Formasını kaldırarak slogan veya reklam içeren giysisini gösteren oyuncular, müsabakayı organize eden kuruluş tarafından cezalandırılacaktır. Giymek zorunda olduğu temel giysilerinde politik, dini veya kişisel sloganlar veya ifadeler taşıyan oyuncunun takımı müsabakayı organize eden kuruluş veya FIFA tarafından cezalandırılacaktır.

KURAL 5 – HAKEMLER

Hakemlerin Yetkisi

Her ma oyun kurallarını uygulamada tam yetkili olarak atanan iki hakem tarafından yönetilir. Bunlar; hakem ve ikinci hakemdir.

Yetkileri ve Görevleri

Hakemler:

- Oyun kurallarını uygular,
- Oyunu yardımcı hakemlerle işbirliđi içinde yönetirler,
- Kullanılan her topun Kural 2'de belirtilen özelliklere uygun olup olmadığını kontrol ederler,
- Oyuncuların giysilerinin Kural 4'te belirtilen özelliklere uygunluđuna karar verirler,
- Oyunla ilgili kayıtları tutarlar,
- Futsal oyun kurallarının herhangi bir şekilde ihlalden veya diđer bir sebepten gerekli görürse, oyunu durdurur, geçici olarak erteler veya tatil ederler,
- Herhangi bir harici müdahale halinde oyunu durdururlar,
- Bir oyuncunun ciddi sakatlandıđı kanısına varırsa oyunu durdurur ve o oyuncunun oyun alanından çıkarılmasını sağlar, sakatlanan oyuncu oyun alanına ancak oyun tekrar başlatıldıktan sonra dönebilir.
- Bir oyuncunun hafif sakatlandıđı kanısına varırlarsa oyunu top oyun dıřı oluncaya kadar devam ettirirler,
- Kanayan yarası olan bir oyuncunun oyun alanından çıkarılmasını sağlarlar. Bu oyuncu, ancak hakemlerin kanamanın durduđuna kanaat getirmesi halinde hakemin işareti ile oyun alanına dönebilir,
- Oyunu durdurmakla, ihlali yapan takıma bir avantaj sağlayacađı hallerde oyunu devam ettirirler. Düşündükleri avantaj oluşmaması halinde yapılan ihlali cezalandırırlar,
- Bir oyuncunun aynı anda birden fazla ihlal yaptıđı durumlarda daha ağır olan ihlali cezalandırır,

- İhtar veya ihlali gerektiren bir ihlali yapan oyuncuyu gerekli şekilde cezalandırırlar, Gerekeni o anda yapmazsa, topun oyun dışı olduğu ilk anda yapmalıdırlar,
- Sorumlu şekilde hareket etmeyen takım yetkililerini cezalandırırlar. Gerekirse teknik alandan ve sahanın çevresinden uzaklaştırırlar,
- Yetkili olamayan kişilerin sahaya girmemesini sağlar,
- Durmuş olan oyunu yeniden başlatır,
- İşaretlerini bu kitaptaki "hakem ve yardımcı hakemler işaretleri" bölümündeki şekilde gösterildiği gibi verir,
- Pozisyonlarını "Oyun Kurallarının Yorumlanması ve Hakemler İçin Rehber" içerisindeki "top oyundayken pozisyon alma" bölümüne göre alırlar (Kural - 5 Hakemler),
- Oyunculara ve/veya takım yetkililerine ve maç öncesinde, maç sırasında ve maç sonrasında meydana gelen olaylara karşın alınan disiplin tedbirleri hakkında bilgi içeren maç raporunu ilgili kurumlara verir.

Hakem:

- Yardımcı hakemleri olmadığı durumlarda zaman hakemi ve üçüncü hakem olarak da görev yapar.
- Futsal oyun kurallarının her hangi bir ihlalinde oyunu durdurur veya tatil eder.
- Herhangi bir harici müdahale durumunda oyunu durdurur veya tatil eder,

İkinci Hakem:

- Hakemin, sakatlanıp veya rahatsız olup oyunu yönetemez durumlarda, yerine geçer.

Hakemlerin Kararları

Hakemlerin bir golün kabul edilip edilmemesi ve maç sonucu da dâhil oyunla ilgili kararları nihaidir.

Hakemler, oyunu yeniden başlatmamış veya bitirmemiş olması kaydı ile bir kararını sadece yanlış olduğunu fark ettiğinde, yardımcı hakemin tavsiyesi üzerine, kendi takdirine dayanarak değiştirebilir.

Hakem ile ikinci hakemin aralarında anlaşmazlık olduğu durumlarda hakemin kararı nihaidir.

İkinci hakemin ya da yardımcı hakemlerin kural dışı müdahalesi ya da uygunsuz davranışı söz konusu ise hakem, ikinci hakemi veya yardımcı hakemleri görevden alır, değiştirilmesi için düzenleme yapar ve yetkili kurumlara rapor verir.

Hakemlerin Sorumlulukları

Hakemler (veya görevli bir yardımcı hakem) aşağıdaki durumlardan sorumlu tutulamaz:

- Bir oyuncu, yetkili veya seyircinin herhangi bir yaralanmasından,
- Her hangi bir mala gelebilecek zararlardan
- Oyun kurallarına dayalı olarak, hakemin bir maçı durdurması, oynatması veya yönetmesi ile ilgili alacağı kararlar dolayısıyla herhangi bir kişi, kulüp, şirket, dernek veya diğer kuruluşların uğradığı veya uğrayacağı kayıplardan,

Bunun kapsamı içinde olanlar:

- Oyun alanının veya çevresinin durumu veya koşullarından veya hava şartlarından dolayı bir maçın oynanıp oynanması ile ilgili alacağı karar,
- Herhangi bir nedenle bir maçın tatil edilmesi ile ilgili alacağı karar,
- Bir oyunda kullanılan bütün gereç ve malzemenin (kale direkleri, bayrak direkleri ve top dâhil) durumu ile ilgili alacağı karar,

- Bir oyunun seyirci müdahalesi veya tribünlerdeki olaylar dolayısıyla durdurulup durdurulmaması ile ilgili alacağı karar,
- Sakatlanan bir oyuncunun tedavisi maksadı ile oyun alanından çıkarılması için oyunun durdurulması ile alacağı karar,
- Sakatlanan bir oyuncunun tedavisi ile oyun alanından çıkarılmasını istemesi ve ısrar etmesi ile ilgili alacağı karar,
- Bir oyuncunun herhangi bir gereç veya giysisine izin verilip verilmemesi ile ilgili alacağı karar,
- Oyun kurallarına göre verdiği veya FIFA, konfederasyon, ulusal federasyon veya lig yöntem ve yönetmeliklerine göre oynanan bir maçtaki yetkilerine bağlı olarak verdiği herhangi bir karar.

Uluslararası Maçlar

Uluslararası müsabakalarda ikinci bir hakem görevlendirilmesi zorunludur.

Yedek yardımcı hakem

Yedek yardımcı hakem, görevlendirildiği turnuva ve müsabakalardaki görevleri ve yetkisi bu kitapta belirtilen kurallara uygun olmalıdır.

KURAL 6 – YARDIMCI HAKEMLER

Yardımcı Hakemlerin Görevleri

Futsal oyun karalarına göre iki yardımcı hakem (üçüncü hakem ve zaman hakemi) atanır. Zaman hakemi ve üçüncü hakem, saha dışında orta saha çizgisi hizasında ve yedeklerin bulunduğu alan tarafında yer alır. Üçüncü hakem oturarak veya ayakta, zaman hakemi de zaman hakemi masasında oturarak görevini yapar.

Zaman hakemine ve üçüncü hakeme, uygun bir kronometre ve birikmiş faullerin kaydını tutmak için gerekli olan donanımlar ilgili federasyon veya kulüp tarafından sağlanmalıdır.

İlgili federasyon veya kulüp hakemlerin görevlerini doğru yapabilmeleri için zaman hakeminin masasını temin eder.

Yetki ve Görevleri

Üçüncü Hakem:

- Hakemlere ve zaman hakemine yardımcı olur,
- Maçta görev alan oyuncuların kaydını tutar,
- Hakemlerin isteğine göre topların değiştirilmesini kontrol eder,
- Oyuncuların teçhizatını kontrol eder,
- Gol atan oyuncuların forma numaralarını kaydeder,
- Bir takım görevlisi tarafından mola istendiği zaman hakemi bilgilendirir (bakınız Kural 7 - Oyunun Süresi).
- Zorunlu bir mola verildiğini, hakemleri ve takımları bilgilendirmek için, akustik bir düdük ile işaret verir,
- Talep edilen molaların kaydını tutar,
- Oyunun her pozisyonunda hakemler tarafından işaret edilmiş olan birikmiş faullerin kaydını tutar,
- Oyunun bir periyodundaki bir takımın beş birikmiş faulün zorunlu işaretini verir,

- Oyunun bir periyodundaki birikmiş beş faulü belirtir bir işareti zaman hakeminin masasına, görülebilecek şekilde koyar,
- İhtar gösterilen veya ihraç edilen oyuncuların isimleri ve forma numaralarının kaydını tutar,
- Her iki takımın resmi yetkililerine, oyunun her bir periyodu başlamadan önce, mola almada kullanmak üzere bir doküman verir (aşağıdaki örnekteki gibi) eğer takımlar mola kullanmadıysa periyot sonunda vermiş olduğu belgeleri toplar,

FIFA®

For the Game. For the World.

**TIME-OUT
TEMP MORT
TIEMPO MUERTO
AUSZEIT**

- Her iki takımın yetkililerine, ihraç edilen oyuncunun yerine oyun alanına girecek yedek oyuncunun, ne zaman gireceğini belirten aşağıdaki örneğe uygun belgeyi verir.

FIFA®

For the Game. For the World.

THE SUBSTITUTE PLAYER WILL BE ABLE TO ENTER THE FIELD OF PLAY, WHEN THERE ARE - ____ MINUTE(S) AND ____ SECOND(S) ON THE CHRONOMETER LEFT TO END THE ____ PERIOD.

LE JOUEUR SUBSTITUT POURRA ENTRER DANS LE TERRAIN DE JEU QUAND LE CHRONOMÈTRE INDIQUERA ____ MINUTE(S) ET ____ SECONDE(S) ____ POUR FINIR LA ____ PÉRIODE.

EL JUGADOR SUSTITUTO PODRÁ ENTRAR EN EL TERRENO DE JUEGO CUANDO EL CRONÓMETRO ESTÉ EN EL MINUTO ____ Y SEGUNDOS ____ PARA FINALIZAR EL ____ PERIODO

DER ERSATZPIELER KANN DAS SPIELFELD BETRETEN, WENN AUF DER ZEITMESSUNG NOCH ____ MINUTE(N) UND ____ SEKUNDE(N) FEHLEN, UM DIE ____ PERIODE ZU BEENDEN.

- Teçhizatını düzeltmek için sahanın dışına çıkarılan oyuncunun tekrar sahaya girmesini, hakemin gözetimi altında olmak üzere denetler,
- Sakatlık ve benzeri bir sebeple oyun alanını terk etmiş bir oyuncunun, sahaya girmesini, hakemin gözetimi altında olmak üzere denetler,
- Hakemlerin bir oyuncunun oyundan ihraç edilmesi hususunda bariz bir hata yapması durumunda veya hakemin görüş alanı dışındaki alanda yapılan şiddetli hareketleri hakemlere işaret verir,
- Teknik alanda ki ve takım sıralarında oturanların davranışlarını kontrol eder, gözlemler ve uygunsuz davranışta bulunulması durumunda hakemlere bilgi verir,
- Oyuna dışarıdan müdahaleler nedeniyle meydana gelen duraklamaları ve bunların nedenlerinin kayıtlarını tutar,
- Oyunla alakalı diğer bilgileri saklar,
- Kendisinden yapılmasının istenmesi durumunda "Futsal Oyun Kuralları ve Oyun Kurallarının Yorumlanması ve Hakemler İçin Rehber" bölümünün bir parçası olan ve bu kitabın "topun oyun dışı olduğu hallerde pozisyon alma" bölümünde belirtildiği şekilde sahada yerini alır,
- Hakemin veya ikinci hakemin sakatlanması durumunda onların yerini alır.

Zaman Hakemi:

- Aşağıdaki işlemleri yapmak suretiyle müsabakanın sürelerinin Kural 7'nin maddelerine uygunluğunu sağlar:
 - Başlama vuruşu sağlandığı zaman kronometrenin doğru başlatılması,
 - Topun oyun dışı olduğu zaman kronometrenin durdurulması,
 - Bir taç vuruşundan, geçerli bir golden, köşe atışından, serbest vuruştan penaltı noktasından yapılan vuruşlar veya ikinci penaltı noktasından yapılan vuruşlardan ve hakem atışından sonra kronometreyi tekrar başlatır,
 - Eğer mevcutsa, golleri, birikmiş faul sayılarını ve oyunun periyotlarını skorboarda işler.
- Üçüncü hakemin kendisini bilgilendirmesinden sonra hakemlerin kullandığı düdükten farklı bir düdükle veya tonda işaret vererek takımların mola isteğini bildirir.
- Bir dakikalık mola zamanlarını tutar,

- Hakemlerin kullandığı düdükten farklı bir düdükle veya tonda (akustik) işaret vererek takımların mola bitimini bildirir,
- Hakemlerin kullandığı düdükten farklı bir düdükle veya tonda (akustik) işaret vererek takımların beşinci birikmiş faulünü bildirir,
- Oyuncuların iki dakikalık oyun harici cezalarının sürelerini tutar,
- Hakemlerin kullandığı düdükten farklı bir düdükle veya tonda (akustik) işaret vererek ilk yarı sonunu, maç sonunu veya varsa uzatma sürelerinin sonunu bildirir,
- Kendisinden istenmesi durumunda, "Futsal Oyun Kuralları Hakemler İçin Rehber" (Kural 5 - Hakemler) kitabının "topun oyun dışı olması hallerine göre pozisyon alma" bölümünde belirtildiği gibi sahada yerini alır,
- Üçüncü hakem olmaması durumunda, üçüncü hakemin özel görevlerini üstlenir,
- Oyunla alakalı diğer bilgileri tutar veya kaydeder.

Uluslararası Maçlar

Uluslararası maçlarda üçüncü hakem ve saat hakeminin bulunması mecburidir. Uluslararası müsabakalarda kullanılan kronometreler, hassas, aynı anda dört oyuncuya verilebilecek iki dakika cezasını tutmaya uygun donanımı olması ve takımların her bir periyottaki birikmiş faul sayılarını takibine uygun fonksiyonlara sahip olmalıdır.

KURAL 7 - MAÇIN SÜRESİ

Oyunun Devreleri

Hakemlerin bilgisi dâhilinde her iki takımın aralarında aksine bir anlaşması yoksa maç 20'şer dakikalık iki eşit devrede oynanır. Oyun sürelerinin değiştirilmesine yönelik yapılacak herhangi bir anlaşmaya maç başlamadan önce karar vermeli ve bu oyun kuralları dahilinde olmalıdır.

Oyunun Devrelerinin Sona Ermesi

Zaman hakemi her bir devrenin sonunu düdük veya akustik bir sinyal ile belirtir. Zaman hakeminin düdüğünü veya akustik sinyalinin duyulması üzerine hakemlerden birisi, aşağıda belirtilen hususları dikkate almak suretiyle devrenin veya maçın sonunu kendi düdüğü ile ilan eder:

- Eğer ikinci penaltı atışı veya direkt serbest atış, birikmiş altıncı faul, atılması veya yeniden atılması söz konusu ise devre atışın tamamlanmasına kadar uzatılır.
- Eğer bir penaltı atışı veya tekrarı yapılıyorsa atışın tamamlanmasına kadar devre uzatılır.

Eğer topa, gol amacıyla kalelerden birine doğru, bir vuruş yapılmışsa, hakemler zaman hakeminin düdük veya akustik sinyali çalmasından sonra atışın sonlanmasına kadar bekler.

Devre:

- Topun kaleye girmesi ve golün geçerli sayılması,
- Topun oyun alanının dışına çıkması,
- Top, kaleciye, kale yan direklerine, üst direğine veya zemine temas ettiğinde,
- Gol çizgisini geçip gol olarak geçerli sayıldığında,
- Topun savunma yapan takımın kalecisi tarafından kontrol altına alındığında veya topun kale yan direklerinden, üst direktten geri gelip gol çizgisini geçmediğinde sona erer.

Eğer direkt atış veya penaltının tekrarını gerektiren bir atış yoksa veya top havada iken takımlardan birisi altıncı faulle başlayan bir cezayı gerektiren veya penaltı gerektiren bir ihlal yapmazlarsa devre:

- Top, kaleye doğru vurulduktan sonra, kaleciye veya herhangi bir oyuncuya değerse devre sona ermiş olur.

Mola

Takımların her bir periyotta birer dakikalık bir mola hakkı vardır. Aşağıdaki şartlar uygulanır:

- Takım yetkilileri kendilerine verilmiş olan bir dakikalık mola isteme dokümanı kullanarak üçüncü hakemden yoksa zaman hakeminden bir dakikalık mola isteyebilirler.
- Zaman hakemi, mola talebini top oyun dışına çıktığında veya top mola talebinde bulunan takımda olduğunda, farklı bir düdük tonu ile veya farklı bir akustik işaretle bildirir.
- Mola süresince oyuncular saha içinde veya dışında durabilirler. İçecek için oyuncuların saha dışına çıkması zorunludur.
- Mola esnasında takım yetkililerinin oyun alanı içine girerek talimat vermesine izin verilmez.
- Oyuncu değişikliği, molanın bittiğine ilişkin düdük veya akustik sinyal duyulduktan sonra, yapılabilir.
- İlk devrede mola almamış takımın ikinci devrede sadece bir tane mola alma hakkı vardır.
- Eğer üçüncü hakem veya saat hakemi yoksa takım yetkilileri hakemlerden mola talep edebilirler.
- Eğer oynanıyorsa, uzatmalarda mola yoktur.

Devre Arası Süresi

Oyuncuların devre arası dinlenmeye hakları vardır.

Devre arası süre 15 dakikayı aşmamalıdır.

Müsabaka yönetmeliklerinde devre arası süresi belirtilmelidir.

Maçın Tatil Edilmesi

Müsabaka yönetmelikleri aksini belirtmediği sürece tatil edilen bir maç yeniden oynanır.

KURAL 8 - OYUNUN BAŞLAMASI VE TEKRAR BAŞLAMASI

Başlama Vuruşundan Önce

Para atışı yapılır ve atışı kazanan takım birinci yarıda hücum edeceği kaleyi seçer.

Diğer takım oyunun başlama vuruşunu yapar.

Para atışını kazanan takım ikinci yarıda başlama vuruşunu yapar.

Maçın ikinci yarısında takımlar kalelerini değiştirip diğer kaleye hücum ederler.

Başlama vuruşu

Oyunu başlatmak veya tekrar başlatmak için yapılan başlama vuruşu:

- Maç başlangıcında,
- Bir gol atıldıktan sonra,
- Maçın ikinci yarısının başlangıcında,
- Eğer oynanırsa, her iki uzatma devresinin başlangıcında yapılır.

Başlama vuruşundan doğrudan bir gol yapılamaz.

Yöntem

- Bütün oyuncular kendi yarı alanlarında bulunurlar,
- Başlama vuruşunu yapan takımın rakipleri top oyuna girinceye kadar toptan en az 3 m. uzakta dururlar,
- Top orta noktada hareketsiz bir şekilde durur,
- Hakem işaret verir,
- Top, vuruş sayılıp ileri doğru hareket ettiği anda, oyunda olur.

Bir takım kazandığı golden sonra, devrenin bitimi değilse, başlama vuruşu diğer takım tarafından yapılır.

İhlaller ve Cezalar

Vuruşu yapan oyuncu, top oyuna girdiyse, top başka bir oyuncuya dokunmadan önce topla ikinci kez dokunursa (elle oynanması dışında):

- Rakip takım lehine ihlalin yapıldığı yerden bir endirekt serbest vuruş verilir. (Bakınız Kural 12 - Fauller ve Fena Hareketler).

Vuruşu yapan oyuncu, top oyuna girdiyse, top başka oyuncuya dokunmadan önce topla kasıtlı olarak elle oynarsa:

- İhlalin olduğu yerden, rakip takım lehine bir direkt serbest vuruş verilir. (Bakınız Kural 13 - Serbest Vuruşlar). Topla bilerek elle oynayan oyuncunun takımı birikmiş bir fulle cezalandırılır.

Başlama vuruşu yönteminin herhangi bir başka suretle ihlali durumunda:

- Başlama vuruşu tekrar edilir ve avantaj uygulanmaz.

Hakem Atışı

Top oyundayken, Futsal Oyun Kurallarında belirtilmeyen herhangi bir nedenle geçici olarak durdurulması halinde maç, bir hakem atışı ile Futsal Oyun Kurallarına göre, yeniden başlatılır (Bakınız Kural - 13 Fauller ve Fena Hareketler).

Yöntem

Oyun ceza alanı içinde durdurulmadığı sürece, hakem veya ikinci hakem, topun oyun durdurulduğu anda bulunduğu yerden topu yere bırakarak başlatır. Oyunun ceza alanı içerisinde geçici olarak durdurulması halinde, oyunu tekrar başlatmak için yapılacak hakem atışı, oyun durdurulduğu anda topun bulunduğu yere yakın ceza alanı çizgisi üzerindeki bir noktadan yapılır.

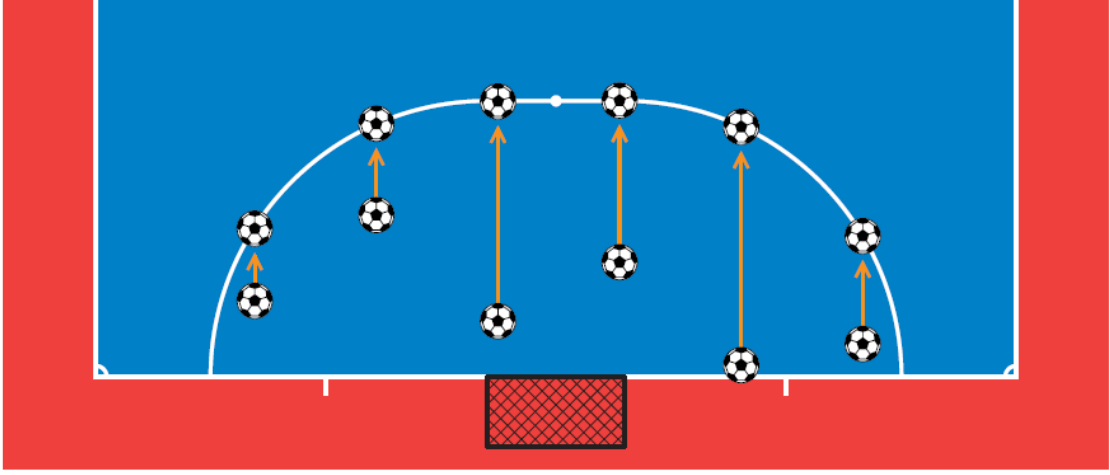

İhlaller ve Cezalar

Hakem atışı ve aşağıdaki ihlallerde tekrarlanır:

- Top oyuna değmeden önce bir oyuncu topa dokunursa,
- Top yere değmeden önce herhangi bir ihlal olursa.

KURAL 9 - TOPUN OYUNDA VE OYUN DIŐI OLMASI

Topun Oyun ve Oyun DıŐı Olması

Top aŐaĐıdaki hallerde oyun dıŐındadır:

- Top kale izgisini veya ta izgisini havadan veya yerden tamamen getiĐinde,
- Oyun hakemler tarafından durdurulduĐunda,
- Top tavana arptıĐında.

Topun oyunda olması

Top Őu durumlarda dâhil olmak üzere diĐer tm zamanlarda oyundadır:

- Kale direĐine veya st direĐine arpıp dnerek oyun alanının iinde kalırsa,
- Oyun alanı ierisinde buldukları sırada hakemlere arpıp dnerse.

Kapalı alan

Tavan asgari yksekliĐi msabaka talimatında ngrldĐ gibi 4 metre olmalıdır. Topun oyunda ilken tavana arpması durumunda oyun, topa en son dokunan takımın rakibi tarafından, kullanılacak ta vuruŐu ile baŐlar. TaŐ vuruŐu, topun tavana temas ettiĐi yere yakın ta izgisi zerindeki noktadan yapılır (Bakınız Kural 15 - Ta VuruŐu).

KURAL 10 - GOL YAPMA YÖNTEMİ

Gol Yapma

Bir gol, golü atan takımın gol öncesi oyun kurallarını ihlal etmemiş olması şartıyla, topun tamamının kale direkleri arasından ve üst direğin altından kale çizgisini geçmesi ile yapılır. Hücum yapan takımın kalecisi, kendi ceza alanı içerisinde eliyle veya koluyla topu atarak, taşıyarak veya topla oynayan son hücum oyuncusu eliyle bir gol atarsa, gol geçersiz sayılır ve oyun kale atışı ile başlar. Bir gol atıldıktan sonra oyun tekrar başlamadan önce eğer hakem gol atan takımın fazla oyuncu ile oynadığının farkına varırsa gol iptal edilir.

Savunma yapan takımın ceza alanının her hangi bir yerinden savunma yapan takımın yapacağı bir endirekt serbest vuruşla oyun başlatılır. Ancak hakem gol atan takımın fazla oyuncu ile oynadığını başlama vuruşu yapıldıktan sonra fark ederse fazla oyuncu oyun alanından çıkarılır ancak gol geçerli sayılmak zorundadır. Eğer gol diğer takım tarafından yapılırsa gol geçerli sayılır. Hakem ilgili makamlara bu durumu rapor etmelidir.

Kazanan Takım

Bir maçta daha fazla gol atan takım hazanmış sayılır. Her iki takımın eşit sayıda gol atmış olması veya hiç gol atılmamış olması durumunda ise maç berabere sonuçlanmış olur.

Müsabaka Yönetmeliği

Müsabaka yönetmeliklerinde bir maç ya da rövanş maçları sonrasında mutlaka kazanan bir takımın olmasını gerektirmesi durumunda, kazanan takımı belirlemek için aşağıdaki usullere izin verilir:

- Deplasmanda atılan goller yöntemi,
- Uzatma devreleri,
- Penaltı noktasından yapılan vuruşlar.

Yöntemler bu kitabın ilgili bölümünde "Kazanan takımı belirleme yöntemleri" açıklanmıştır.

KURAL 11 – OFSAYT

Futsalda ofsayt yoktur.

KURAL 12 - FAULLER VE FENA HAREKETLER

Fauller ve fena hareketler Futsal oyun kurallarına göre ařađıdaki řekilde cezalandırılır:

Fauller

Fauller, direkt serbest vuruř, penaltı vuruřu ve endirekt serbest vuruřla cezalandırılır.

Direkt Serbest Vuruřla Cezalandırılan Vuruřlar

Bir oyuncunun ařađıdaki yedi ihlalden birini hakemin kanaatince dikkatsiz, kontrolsüz ve aşırı güç kullanarak yapması durumunda rakip takım lehine bir direkt serbest vuruř verilir.

- Rakibe tekme atarsa veya atmaya teřebbüs ederse,
- Rakibi çelmelerse,
- Rakibin üstüne sıçrarsa,
- Rakibe řarj yaparsa,
- Rakibe vurursa veya vurmaya teřebbüs ederse,
- Rakibini iterse,
- Rakibe ayakla müdahale ederse.

(2011 Kural deđiřikliđi ile: Rakibe tehlike yaratacak bir hareket yapmamak ve dokunmamak kaydıyla; topa, kayarak müdahale edilebilir.)

Ayrıca, oyuncunun ařađıdaki üç ihlalden birini yapması halinde rakip takım lehine bir direkt serbest vuruř kararı verilir:

- Rakibini tutarsa,
- Rakibine tükürürse,
- Bilerek topa elle müdahalede bulunursa (kendi ceza alanındaki kaleci hariç). Direkt serbest vuruř ihlalin olduđu yerden yapılır (Bakınız Kural 13 - Serbest Vuruřlar).

Yukarıda belirtilen ihlaller birikmiř faul olarak kaydedilir.

Penaltı Vuruşu Olarak Cezalandırılan Fauller

Eğer yukarıda belirtilen on ihlalden birisi bir oyuncu tarafından kendi ceza alanı içinde yapılırsa topun oyunda olması koşuluyla, topun pozisyonuna bakılmaksızın bir penaltı vuruşu verilir.

Endirekt Serbest Vuruşla Cezalandırılan Fauller

Kalecinin, aşağıdaki dört ihlalden birini yapması halinde rakip takım lehine bir endirekt serbest vuruş kararı verilir:

- Topu eliyle veya ayağıyla dört saniyeden fazla kendi yarı alanında, kontrol ederse,
- Topla oynadıktan sonra, rakibi temas etmeden takım arkadaşından kasıtlı olarak tekrar kendisine atılan topa kendi yarı alanında dokunursa,
- Takım arkadaşı tarafından ayakla bilerek kendisine verilen topa eliyle dokunursa,
- Takım arkadaşının taç atışından gelen topa kendi ceza alanında eliyle dokunursa,

(Kaleci kendi yarı alanında, rakibi topa temas etmediği sürece ancak bir kez oynayabilir. 2011 Kural değişikliği ile: Kalecinin topa tekrar oynayabilmesi için topun rakip oyuncuya temas etmesi şarttır.)

Bir oyuncunun hakemin kanaatine göre aşağıdaki hallerden birini yapması halinde rakip takım lehine bir endirekt serbest vuruş verilir:

- Rakibin olduğu anda tehlikeli bir tarzda oynarsa,
- Rakibin ilerlemesine mani olursa,
- Kalecinin elindeki topu oyuna sokmasına engel olursa,
- Daha önce Kural 12 veya başka bir kuralda belirtilmeyen bir nedenden dolayı
- Oyuncunun ihtar veya ihraç edilmesi için oyunun durdurulmasına neden olan bir ihlalde bulunursa,
- Rakibe karşı yapıldığında direkt serbest vuruşu gerektirecek ihlallerden birini kendi takım arkadaşına karşı yaparsa,

Endirekt serbest vuruş ihlali olduğu yerden yapılır (Bakınız: Kural 13 - Serbest Vuruşlar)

Fena Hareketler

Fena hareketler ihtar veya ihraçla cezalandırılır.

Disiplin Cezaları

Bir oyuncuya, yedek oyuncuya ihtar verildiğini belirtmek amacıyla sarı kart kullanılır.

Bir oyuncunun, yedek oyuncunun ihraç edildiğini belirtmek amacıyla kırmızı kart kullanılır. Yalnız bir oyuncuya veya yedek oyuncuya kırmızı veya sarı kat gösterilir. Kartlar maç başladıktan bitimine kadar gösterilir. Diğer durumlarda hakemler verdikleri disiplin cezalarını sözlü olarak takım yetkililerini bilgilendirirler.

Hakemler, oyunun oynanacağı sahaya geldikleri andan, maç başlamadan önce ve sahayı terk edene kadar disiplin cezası verme yetkisine sahiptirler.

Bir oyuncu sahanın içinde veya dışında geldikleri andan, maç başlamadan önce ve sahayı terk edene kadar disiplin cezası verme yetkisine sahiptirler.

Bir oyuncu sahanın içinde veya dışında rakibe, hakemlere veya herhangi bir diğer karşı kişiye ihtar veya ihracı gerektiren bir ihlal yaparsa ihlalin şekline göre cezalandırılır.

İhtar Verilecek Haller

Eğer bir oyuncu aşağıdaki yedi ihlalden birini yaparsa;

- Sportmenliğe aykırı davranıştan suçlu ise,
- Hakeme veya hakemin kararlarına sözle veya hareketle itiraz ederse,
- Futsal oyun kurallarını devamlı ihlal ederse,
- Oyunun tekrar başlamışını geciktirirse,

- Oyun bir köşe vuruşu, serbest vuruş veya taç atışı ile tekrar başlarken gerekli mesafeye açılmaz ise, (savunma oyuncusu)
- Hakemlerin izni olmaksızın oyun alanına ilk kez veya tekrar girerse,
- Hakemlerin izni olmaksızın oyun alanını kasıtlı olarak terk ederse.

Bir yedek oyuncu, aşağıdaki dört ihlalden birini yaparsa;

- Sportmenliğe aykırı davranışlarda bulunursa,
- Sözle veya hareketle itiraz ederse,
- Oyunun tekrar başlamasını geciktirirse,
- Değişiklik yöntemlerine uymadan sahaya girerse,

İhraç Verilecek Haller

Eğer bir oyuncu, yedek bir oyuncu aşağıdaki yedi ihlalden birini yaparsa kırmızı kart gösterilip oyundan ihraç edilir:

- Ciddi faullü oyundan suçlu ise,
- Şiddetli hareketten suçlu ise,
- Rakibe veya bir başkasına tükürürse,
- Topla bilerek elle oynayıp takımın bariz golünü veya gol atma şansını önlerse (kendi ceza alanındaki kaleci hariç),
- Kaleye doğru ilerleyen rakibin bariz gol atma şansını serbest vuruş veya penaltı vuruşu gerektiren bir ihlal ile önlerse,
- Saldırgan, hakaret edici veya küfürlü bir şekilde konuşursa ve/veya baş ve el kol hareketleri yaparsa,
- Aynı maçta ikinci bir ihtar alırsa,

Bir yedek oyuncu aşağıdaki ihlalden dolayı ihraç edilirse;

- Rakip takımın bariz golünü veya atma şansını önlerse,

İhraç edilen oyuncu veya yedek oyuncu alanın çevresini ve teknik alanı terk etmelidir.

KURAL 13 - SERBEST VURUŐLAR

Serbest Vuruő eŐitleri

Serbest vuruőlar direkt veya endirekttir.

Direkt Serbest Vuruő

İőareti

Hakemlerden biri bir kolunu yatay Őekilde ve atıŐın kullanılacađı y6n6 g6sterecek biimde kaldırarak serbest vuruőu iŐaret eder. Hakem, 66nc6 hakeme ve zaman hakemine bunun birikmiŐ faul olduđunu bildirmek iinde diđer elinin iŐaret parmađını yere dođru g6sterir.

Topun Kaleye Girmesi

- Eđer bir direkt serbest vuruő dođrudan dođruya rakibin kalesine girerse gol verilir,
- Eđer bir direkt serbest vuruő dođrudan dođruya takımın kendi kalesine girerse rakip takım lehine bir k6Őe vuruőu verilir.

BirikmiŐ Fauller

- Kural 12'de belirtildiđi Őekilde direkt serbest vuruő ile cezalandırılan faullerdir,
- Takımların her yarıda birikmiŐ faulleri ma raporuna yazılır,
- Eđer takım 6ncesinde beŐ birikmiŐ faul yapmadıysa ve rakip takımın bariz gol Őansını engellemediyse, hakemler avantajı uygulayarak oyunu devam ettirir,
- Avantaj uygulandıđında, hakemler top oyun dıŐına ıktıđı anda zaman hakemine ve 66nc6 hakeme bir birikmiŐ faul6 g6stermek iin zorunlu iŐareti kullanmalıdır,
- Eđer uzatma devresi oynanıyorsa ikinci devrenin birikmiŐ faullerine devam edilir. Uzatma devresi zamanında alınan bir birikmiŐ faul takımın ikinci devredeki toplam faul6ne eklenir.

Endirekt Serbest Vuruş

İşareti

Hakemler, bir kolunu başının üstünde yukarı doğru kaldırarak endirekt serbest vuruş gösterir ve ayrıca atış gerçekleşene kadar ve topla başka bir oyuncu tarafından oynanana ya da oyun dışına çıkana kadar kolunu bu pozisyonda tutar.

Topun Kaleye Girmesi

Ancak topun kaleye girmeden önce bir başka oyuncuya dokunması halinde gol olabilir;

- Eğer, bir endirekt serbest vuruşta topun doğrudan doğruya rakibin kalesine girmesi halinde kale atışı verilir.
- Eğer bir endirekt serbest vuruşta topun doğrudan doğruya takımın kendi kalesine girmesi halinde rakip takım lehine köşe vuruşu verilir.

Yöntem

Hem direkt hem de endirekt serbest vuruşlarda, vuruş yapılırken top hareketsiz durmalıdır.

Her iki tarafından da yapılacak olan altıncı birikmiş faul ile serbest vuruşun başlangıcında;

- Serbest vuruşu kullanan oyuncu, topu gol amacı ile rakibin kalesine doğru vurmalıdır, takım arkadaşına pas olarak atamaz,
- Bir serbest vuruş kullanıldığında, hiçbir oyuncu savunma yapan takımın kalecisi topa dokunana, kale yan direkleri ya da üst direğinden geri dönene ya da oyun alanından çıkana kadar topa dokunamaz,
- Eğer bir oyuncu takımın altıncı birikmiş faulünü, rakip takımın yarı sahasında ya da ikinci penaltı noktasından saha çizgisine paralel olan hayali çizgi ile sınırlandırılmış alandaki kendi yarı sahasında yapmışsa, serbest vuruş ikinci penaltı noktasının üzerinden kullanılır. İkinci penaltı çizgisi Kural 1'de belirtilmiştir.

- Eđer bir oyuncu, takımının birikmiř faulünü 10 metre çizgisi ile kale çizgisi arasında kendi yarı sahasında yapmıřsa, serbest vuruřun ikinci penaltı çizgisinden mi yoksa faulün yapıldığı noktadan mı kullanılacağına atıřı kullanacak takım karar verir.
- Her bir yarıda ya da uzatma devrelerinin sonunda altıncı birikmiř faul ile bařlangıç için ek süre oynatılır.

Serbest Vuruřun Pozisyonu

Ceza Alanının Dıřında Serbest Vuruř

- Bütün rakip oyuncular top oyuna girinceye kadar en az 5 metre uzakta bulunurlar,
- Top, vuruř yapılıp hareket ettiđi anda oyundadır,
- Serbest vuruř ihlalin yapıldığı yerden veya ihlalin yapıldığı anda topun bulunduđu yerden (ihlale göre) veya ikinci penaltı noktasından yapılır.

Savunan takımın lehine ceza alanının ierisinden direkt veya endirekt serbest vuruř

- Bütün rakip oyuncular top oyuna girinceye kadar en az 5 metre uzakta bulunurlar,
- Bütün rakip oyuncular top oyuna girinceye kadar ceza alanı dıřında bulunmalıdırlar,
- Top, dođrudan dođruya ayakla vurularak ceza alanının dıřına ıkınca oyuna girmiř olur,
- Ceza alanının iinde kazanılan bir serbest vuruř ceza alanının herhangi bir yerinden kullanılabilir.

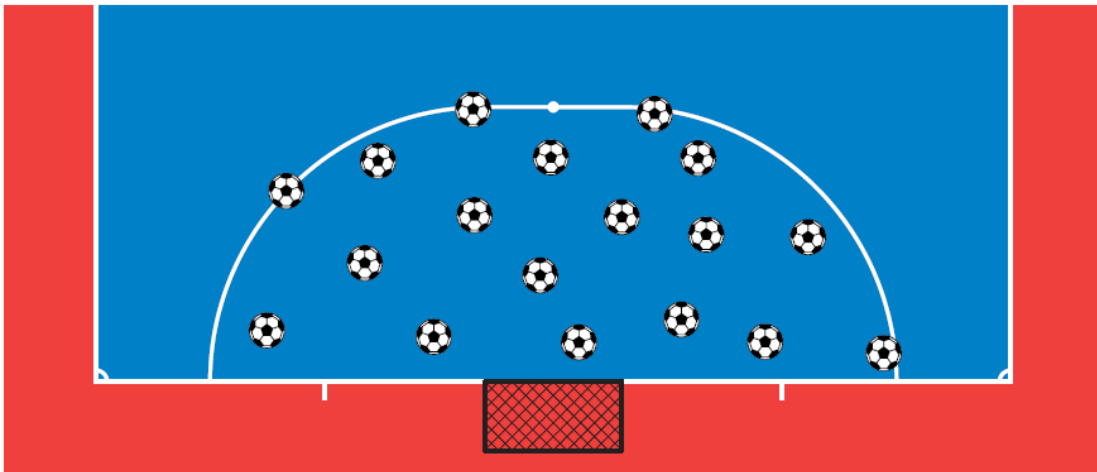

Her Bir Devredeki Altıncı Birikmiş Serbest Vuruşun Başlangıcında

- Savunma yapan takım baraj kurmaz,
- Vuruşu yapacak oyuncu belirlenir,
- Kendi ceza alanındaki kaleci toptan en az 5 metre uzakta bulunur,
- Vuruşu yapacak oyuncu hariç (vuruş için gerekirse) diğer tüm oyuncular oyun alanında bulunurlar,
- Oyuncular, vuruşu yapacak oyuncu ve savunma takımının kaleci hariç, oyun alanındaki kale çizgisine paralel topla aynı hizada olduğu düşünölen hayali çizginin gerisinde, toptan en az 5 metre uzaklıktaki mesafede durmalı ve vuruşu yapacak oyuncuyu engellememelidirler. Top vurulup oyuna girinceye kadar oyuncular bu hayali çizgiyi geçemezler.

Hücum Yapan Takımın Endirekt Serbest Vuruş

- Rakip oyuncular toptan en az 5 metre uzakta bulunurlar,
- Top, vurulup hareket ettiđi anda oyundadır,
- Ceza alanının içerisinde meydana gelen serbest vuruşlarda, atış ihlalinin yapıldığı en yakın ceza alanı çizgisi üzerine çekilir ve atış oradan kullanılır.

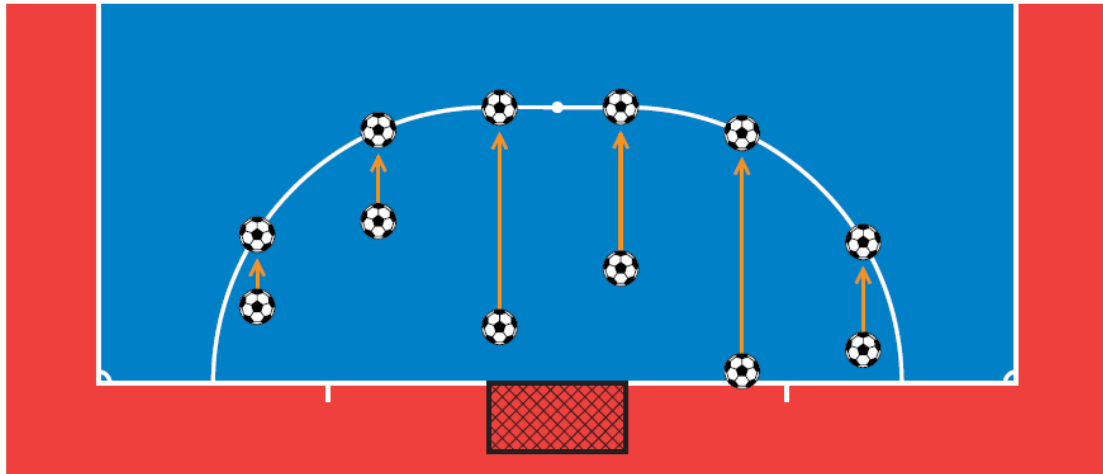

İhlaller ve Cezalar

Eğer bir serbest vuruş sırasında rakip oyuncu topa gerekli mesafeden daha yakınsa; Vuruş kullanıldıktan sonra penaltı gibi bir ihlal veya hücum eden takım lehine bir avantaj yok ise tekrar edilir. İhlal eden oyuncuya ihtar verilir. Vuruştan sonra ikinci bir penaltı kararı veya serbest vuruş kararı verilirse karşı takımın birikmiş faullerine eklenir.

Eğer savunma yapan takım tarafından kendi ceza alanı içerisinde kullanılan, serbest vuruştaki top, doğrudan doğruya ceza alanının dışına gönderilmişse:

- Vuruş tekrarlanır,

Eğer serbest vuruş dört saniye içerisinde kullanılmamışsa:

- Hakemler serbest vuruş hakkını, serbest vuruşun yapılacağı yerden diğer takımın kullanacağı bir indirekt serbest vuruş olarak, diğer takıma verir (bakınız Kural 13 -serbest vuruşlar).

Birikmiş altı faulün başlangıcında, oyuncu bu atışı gol atmak amacıyla kullanılmadıysa:

- Hakemler serbest vuruş hakkını, serbest vuruşun yapılacağı yerden diğer takımın kullanacağı bir indirekt serbest vuruş olarak diğer takıma verir.

Birikmiş altı faulün başlangıcında, serbest vuruş belirlenmiş oyuncunun takım arkadaşı tarafından kullanılırsa:

- Hakemler oyunu durdurur, vuruşu yapan oyuncuya sportmenliğe aykırı davranıştan dolayı ihtar gösterir. Oyun serbest vuruşun yapılacağı yerden diğer takımın kullanacağı bir indirekt serbest vuruşla başlatılır.

Kaleciden Başka Bir Oyuncu Tarafından Kullanılan Serbest Vuruş

Eğer top oyuna girdikten sonra, serbest vuruşu yapan oyuncu, başka bir oyuncu topa dokunmadan önce, tekrar topa dokunursa (elle oynaması dışında):

- Karşı takımın lehine ihlalin yapıldığı yerden indirekt bir serbest vuruş kararı verilir (Bakınız Kural 13 - Serbest Vuruşlar).

Eğer top oyuna girdikten sonra, serbest vuruşu yapan oyuncu, başka bir oyuncu topa dokunmadan önce bilerek elle topa dokunursa:

- Karşı takımın lehine ihlalin yapıldığı yerden bir direkt serbest vuruş kararı verilir (Bakınız Kural 13 - Serbest Vuruşlar), ihlali yapan oyuncunun takımın birikmiş faullerine eklenir.
- İhlali kendi ceza alanı içinde yaptıysa, aleyhine bir penaltı verilir ve ihlali yapan oyuncunun takımın birikmiş faullerine eklenir.

Kaleci Tarafından Kullanılan Serbest Vuruş

Eğer top oyuna girdikten sonra, serbest vuruşu yapan kaleci, başka bir oyuncu topa dokunmadan önce, tekrar topa dokunursa (elle oynama dışında):

- Karşı takımın lehine ihlalin yapıldığı yerden bir indirekt serbest vuruş kararı verilir (Bakınız Kural 13 - Serbest Vuruşlar).

Eğer top oyuna girdikten sonra, serbest vuruşu yapan kaleci, başka bir oyuncu topa dokunmadan önce bilerek elle topla oynarsa:

- Kendi ceza alanının dışında bu ihlali gerçekleştirdiyse, karşı takımın lehine ihlalin yapıldığı yerden bir direkt serbest vuruş kararı verilir. (Bakınız Kural 13 - Serbest Vuruşlar), ihlali yapan kalecinin takımın birikmiş faullerine eklenir.
- Kendi ceza alanında bu ihlali gerçekleştirdiyse, karşı takımın lehine ihlalin yapıldığı yerden bir indirekt serbest vuruş kararı verilir (Bakınız Kural 13 - Serbest Vuruşlar).

Eğer hakemler altıncı birikmiş faul ile başlayacak bir serbest vuruş işareti vermişlerse, top oyuna girmeden önce:

Serbest vuruşu kullanacak bir takımın oyuncusu, dört saniye kuralının haricinde Futsal Oyun Kurallarını ihlal ederse:

- Hakemler vuruşun yapılmasına izin verir,
- Eğer gol olursa vuruş tekrar edilir,
- Eğer gol olmaz ise hakemler, oyunu durdurur ihlalin yapıldığı yerden rakip takım aleyhine bir indirekt serbest vuruş kararı verir (Bakınız Kural 13 - Serbest Vuruşlar).

Savunma takımın bir oyuncusu Futsal Oyun Kurallarını ihlal ederse:

- Hakemler vuruşun yapılmasına izin verir,
- Eğer gol olursa, gol kararı verilir,
- Eğer gol olmaz ise vuruş tekrar edilir.

Savunma yapan takımın ve hücum eden takımın bir veya birkaç oyuncusu Futsal Oyun Kurallarını ihlal ederse:

- Vuruş tekrar edilir.

Altıncı birikmiş faul ile başlangıcında, direkt serbest vuruş kullanıldığında:

Gol atmak amacıyla ileri doğru kullanılmamışsa:

- Hakemler oyunu durdurur ve rakip takım lehine serbest vuruşun yapıldığı yerden, bir indirekt serbest vuruş kararı verirler (Bakınız Kural 13 - Serbest Vuruşlar).

Serbest vuruşu yapan oyuncu, başka bir oyuncu topa dokunmadan önce, tekrar topa dokunursa (elle oynaması dışında):

- Karşı takım lehine ihlalin yapıldığı yerden bir indirekt serbest vuruş kararı verilir (Bakınız Kural 13 - Serbest Vuruşlar).

Serbest vuruşu kullanan oyuncunun haricinde başka bir oyuncu (elle oynaması dışında), savunma yapan takımın kalecisinin topa dokunmasından veya yan direklerinden veya üst direklerden dönmeden veya alanı terk etmeden önce topa, dokunursa:

- Karşı takımın lehine ihlalin yapıldığı yerden bir indirekt serbest vuruş kararı verilir (Bakınız Kural 13 - Serbest Vuruşlar).

Bir oyuncu bilerek topa eliyle oynarsa:

- Karşı takımın lehine ihlalin yapıldığı yerden bir direkt serbest vuruş kararı verilir (Bakınız Kural 13 - Serbest Vuruşlar), ihlali yapan oyuncunun takımın birikmiş faullerine eklenir.
- İhlali kendi kale alanı içerisinde yaparsa (savunma yapan takımın kalecisi hariç) (Bakınız Kural 13 - Serbest Vuruşlar) aleyhine bir penaltı kararı verilir ve ihlali yapan oyuncunun takımın birikmiş faullerine eklenir.

İleri doğru vurulan topa dışarıdan bir nesne çarparsa:

- Vuruş tekrar edilir.

Top, kaleciden, üst direklerden veya yan direklerden oyun alanına geri döndükten sonra, bir nesneye çarparsa:

- Hakemler oyunu durdurur, topun nesneye çarptığı noktadan hakem atışı ile oyun başlatılır. Oyun durdurulduğunda eğer topun nesneye çarptığı yer ceza alanının içindeyse çarpmanın olduğu noktaya en yakın ceza alanının çizgisi üzerinden yapılır.

Topun oyundayken, kale yan direklerine ve üst direğe veya başka bir oyuncuya temas etmeden patlar veya kusurlu hale gelirse:

- Vuruş tekrar edilir.

KURAL 14 - PENALTI VURUŐU

Bir penaltı vuruőu, top oyunda iken, cezası direkt serbest vuruő olan on ihlalden birini kendi ceza alanı ierisinde yapan bir takımın aleyhine verilir.

Bir penaltı vuruőundan dođrudan dođruya bir gol yapılabilir.

Her iki devrenin sonunda veya uzatma devrelerinin sonunda verilen bir penaltı vuruőu iin gerekli sre verilir.

Top ve Oyuncuların Pozisyonu

Top:

- Penaltı noktasına konur,

Vuruőu yapacak oyuncu:

- Aıka belirlenir,

Savunmadaki kaleci:

- Vuruő yapılıncaya kadar kale direkleri arasında kendi kale izgisi zerinde yz vuruőu yapacak oyuncuya dnk durumda bulunur.

Diđer btn oyuncular:

- Alanda,
- Ceza alanının dıőında,
- Penaltı noktası gerisinde,
- Penaltı noktasından en az 5 metre mesafede dururlar.

Yntem

- Oyuncular bu kural dođrultusunda pozisyonlarını aldıktan sonra hakem, penaltı vuruőunun yapılması iin iőaret verir,
- Vuruőu yapan oyuncu topu ileri dođru vurmalıdır,
- Top, vuruő yapılıp ileri dođru hareket ettiđi anda oyundadır.

Oyunun normal süresi içinde veya penaltı vuruşunun yapılabilmesi veya tekrarlanması için devre sonunda, uzatma devrelerinin sonunda verilen ek sürede bir penaltı vuruşu kullanıldığında:

- Top kale direklerinden herhangi birisine ya da her ikisine ve/veya üst direk ve/veya kaleciye dokunduktan sonra, kale direkleri arasından ve üst direğin altından geçerse gol yapılmış sayılır.

Penaltı vuruşunun ne zaman tamamlandığına hakem karar verir.

İhlaller ve Cezalar

Eğer penaltı vuruşunu yapan oyuncu topu ileriye doğru vurmazsa:

- Hakemler oyunu durdurur, penaltı noktasından savunan takımın lehine bir endirekt serbest vuruşla oyunu yeniden başlatır (Bakınız Kural 13 - Serbest Vuruşlar).

Eğer penaltı vuruşunu yapacak belirlenmiş oyuncunun takımından bir başka oyuncu penaltı vuruşunu yaparsa:

- Hakemler oyunu durdurur, vuruşu yapan oyuncuya sportmenlik dışı hareket nedeniyle ihtar gösterir ve penaltı noktasından savunan takımın lehine bir endirekt serbest vuruşla oyunu yeniden başlatır (Bakınız Kural 13 - Serbest Vuruşlar).

Eğer hakemler penaltının atılması için işaret verdikten sonra ve top oyuna girmeden önce aşağıdaki durumlardan biri olursa:

Vuruşu yapan oyuncunun takım arkadaşı Futsal Oyun Kurallarını ihlal ederse:

- Hakemler vuruşa izin verir,
- Top kaleye girerse vuruş tekrarlanır,
- Top kaleye girmezse, hakem oyunu durdurur ve savunma yapan takım lehine ihlalin olduğu yerden bir endirekt serbest vuruşla oyunu tekrar başlatır (bakınız Kural 13 -serbest vuruşlar).

Savunma yapan takımın bir oyuncusu Futsal Oyun Kurallarını ihlal ederse:

- Hakem vuruşu izin verir,
- Top kaleye girerse gol yapılmış olur,
- Top kaleye girmez ise vuruş tekrarlanır.

Hem savunma yapan hem de hücum eden takımın birden çok oyuncusu Futsal Oyun Kurallarını ihlal ederse:

- Vuruş tekrar tekrarlanır.

Penaltı vuruşu yapıldıktan sonra, eğer;

Vuruşu yapan oyuncu (elle oynaması dışında), top başka bir oyuncuya dokunmadan önce topa ikinci kez dokunursa:

- İhlalin yapıldığı yerden rakip takım lehine bir endirekt serbest vuruş kararı verilir.

Vuruşu yapan oyuncu, top başka bir oyuncuya dokunmadan önce topa ikinci kez eliyle dokunursa:

- İhlalin yapıldığı yerden rakip takım lehine bir direkt serbest vuruş kararı verilir (Bakınız Kural 13 - Serbest Vuruşlar) bu faul takımın birikmiş faullerine eklenir.

Top ileri doğru hareket ederken bir dış etkene dokunursa:

- Vuruş tekrar tekrarlanır.

Top kaleciden, üst direktten veya direklerden geri döndükten sonra bir dış etkene dokunursa:

- Hakem oyunu durdurur,
- Topa dokunan dış etken ceza alanı içerisinde olmadığı sürece, oyun dışı etkenin topa dokunduğu yerden bir hakem atışı ile tekrar başlatılır. Topa dokunan dış etkenin kale alanı içerisinde olması durumunda, oyunu tekrar başlatmak için yapılacak hakem atışı, oyun durduğu anda topun bulunduğu yere yakın ceza alanı çizgisi üzerindeki bir noktadan yapılır.

Top, kale yan direklerine veya üst direğe veya bir oyuncuya dokunmadan önce patlar veya uygunsuz hale gelirse.

- Vuruş tekrar tekrarlanır.

KURAL 15 - TAÇ VURUŐU

Taç vuruőu, oyunu tekrar baŐlatma yntemidir.

Taç vuruőu, topun tamamı havadan veya yerden taç çizgisini geçtiğinde veya salonun tavanına dokunduğunda, topa son dokunan oyuncunun rakibi tarafından yapılır.

Taç vuruőundan dođrudan dođruya bir gol yapılamaz.

Oyuncuların Konumu

Rakip oyuncular:

- Sahada,
- Taç vuruőunun kullanılacađı noktaya en az beŐ metre mesafede dururlar.

Yntem

Tek bir yntem vardır:

- Ayakla vuruő.

Taç Vuruőu Konumu

Taç atıŐı yapacak oyuncunun konumu:

- Bir ayađıyla taç çizgisine basabilir ya da alan dıŐında durabilir,
- Vuruő yapılırken top, sabit olmalı, vuruőun yapılacađı yerden en fazla 25 cm. uzaklıđa konulabilir, *(2011 kural deđiŐikliđi ile: topun alanın -yani kenar çizgilerin- dıŐına konması Őarttır.)*
- Taç vuruőu kullanacak oyuncu, topu aldıktan sonra, drt saniye ierisinde atıŐı gerekleŐtirmelidir.

Top alana girdiđi anda oyunda olarak kabul edilir.

İhlaller ve Cezalar

Eğer, taç vuruşu yapılırken, rakip topa gerekli mesafeden daha yakın ise:

- Serbest vuruşla veya penaltı vuruşuyla cezalandırılacak bir avantaj olmadığı sürece taç vuruşu aynı takım tarafından tekrar edilir ve kuralı ihlal eden oyuncuya ihtar verilir.

Eğer rakip oyuncu taç vuruşu yapacak oyuncuyu haksız şekilde oylar ve atışı geciktirirse;

- Sportmenliğe aykırı davranıştan ihtar verilir.

Taç atışı yöntemlerinin dışında kullanılırsa;

- Taç vuruşu rakip takım bir oyuncusu tarafından kullanılır.

Taç Vuruşu Kaleciden Başka Bir Oyuncu Tarafından Yapılırsa

Eğer top oyuna girdikten sonra taç atışını kullanan oyuncu (elle oynaması dışında) topa başka bir oyuncu dokunmadan önce tekrar dokunursa:

- Topla ikinci kez oyuncunun takımı aleyhinde ihlalin yapıldığı yerden bir indirekt serbest vuruş kararı verilir (Bakınız Kural 13 - Serbest Vuruşlar).

Eğer top oyuna girdikten sonra taç atışını kullanan oyuncu topa başka bir oyuncu dokunmadan bilerek elle oynarsa:

- Topla ikinci kez oynayan oyuncunun takımı aleyhine ihlalin yapıldığı yerden bir direkt serbest vuruş kararı verilir ve takımın birikmiş faullerine eklenir (bakınız Kural 13 -serbest vuruşlar).
- İhlali kendi ceza alanı içerisinde gerçekleştirdi ise ihlali yapan oyuncunun takımın aleyhine bir penaltı kararı verilir ve takımın birikmiş faullerine eklenir.

Kaleci Tarafından Kullanılan Taç Vuruşu

Eğer top oyuna girdikten sonra taç atışını kullanan kaleci (elle oynaması dışında) topa bir başka oyuncu dokunmadan önce tekrar dokunursa:

- Topla ikinci kez oyuncunun takım aleyhinde ihlalin yapıldığı yerden bir indirekt serbest vuruş kararı verilir. (Bakınız Kural 13 - Serbest Vuruşlar).

Eğer top oyuna girdikten sonra taç atışını kullanan kaleci topa başka bir oyuncu dokunmadan bilerek elle oynarsa:

- Topla ikinci kez oynayan kalecinin, eğer kendi ceza alanı dışında ise, takımı aleyhine ihlalin yapıldığı yerden bir direkt serbest vuruş kararı verilir ve takımın birikmiş faullerine eklenir (Bakınız Kural 13 - Serbest Vuruşlar).
- İhlali kendi ceza alanı içerisinde gerçekleştirdi ise ihlali yapan kalecinin takımı aleyhine, ihlalin yapıldığı yere yakın ceza alanının çizgisi üzerinden kullanılmak üzere, indirekt serbest vuruş kararı verilir (Bakınız Kural 13 - Serbest Vuruşlar).

KURAL 16 - KALE ATIŐI

Kale atıŐı oyunu yeniden baŐlatma yntemidir.

Bir kale atıŐı, topun tamamı, en son hcum eden takımın oyuncusuna dokunduktan sonra havadan veya yerden Kural 10'a gre yapılmıŐ nizamı bir gol dıŐında kale izgisini geince verilir.

Kale atıŐından dođrudan dođruya bir gol yapılamaz.

Oyuncuların Konumu

Rakip oyuncular:

- Top oyuna girinceye kadar ceza alanı dıŐında, oyun alanının ierisinde olmalıdırlar.

Yntem

- Top, savunma yapan takımın kalecisi tarafından, ceza alanının herhangi bir yerinden (*elle*) atılır.
- Kaleci topu aldıktan sonra drt saniye ierisinde kale atıŐını gerekleŐtirir.
- Top, ceza alanının dıŐına ıktıđı zaman oyna girmiŐ olur.

İhlaller ve Cezalar

Eđer, top kale atıŐından direkt ceza alanının dıŐına ıkmaz ise:

- AtıŐ tekrarlanır, fakat drt saniye sayacı sıfırlanmaz. Kalecinin tekrar kale atıŐını kullanmak iin topu eline aldıđı zaman kaldıđı yerden devam eder.

Top oyuna girdikten sonra rakibi topa dokunmadan nce kaleci (elle oynaması dıŐında) tekrar topa dokunursa (yanlıŐlıkla kendi takım arkadaŐının topa dokunması haricinde):

- İhlalin olduđu yerden takımı aleyhine bir endirekt serbest vuruŐ kararı verilir (Bakınız Kural 13 - Serbest VuruŐlar).

Top oyuna girdikten sonra, başka bir oyuncu topa dokunmadan, kaleci topa eliyle dokunursa:

- Rakip takım lehine ihlalin olduğu yerde bir direkt serbest vuruş kararı verilir ve takımın birikmiş faullerine eklenir (Bakınız Kural 13 - Serbest Vuruşlar).
- Eğer kaleci kendi ceza alanı içerisinde bu ihlali gerçekleştirirse, rakip takım lehine, ihlalin gerçekleştiği yere yakın ceza alanı çizgisi üzerinden kullanmak üzere, bir indirekt serbest vuruş kararı verilir (Bakınız Kural 13 - Serbest Vuruşlar).

Eğer kale atışı dört saniye içerisinde kullanılmazsa:

- Rakip takım lehine, ihlalin gerçekleştiği yere yakın ceza alanı çizgisi üzerinden kullanmak üzere, bir indirekt serbest vuruş kararı verilir (Bakınız Kural 13 - Serbest Vuruşlar).

Eğer kale atışı kullanılırken, atak yapan takımın oyuncusu, ceza alanının içerisindeyse;

- Kale atışı tekrarlanır. Bu ihlal kale atışı yapan takımın oyuncusu tarafından gerçekleştirilirse dört saniye sayacı sıfırlanmaz. Kaleci topu eline aldığı zaman kaldığı yerden devam eder.

KURAL 17 - KÖŞE VURUŞU

Köşe vuruşu oyunun yeniden başlaması için bir yöntemdir.

Topun tamamı, en son, savunma yapan takımın bir oyuncusuna dokunduktan sonra havadan veya yerden ve Kural 10'a göre yapılmış nizami bir gol dışında, kale çizgisini geçince köşe vuruşu verilir.

Köşe vuruşundan sadece rakip takımın kalesine doğrudan doğruya bir gol yapılabilir.

Topun ve Oyuncuların Pozisyonu

Top:

- En yakın köşe yayı içerisine yerleştirilir. Rakip oyuncular;
- Top oyuna girene kadar, köşe yayından, en az beş metre mesafede dururlar.

Yöntem

- Köşe vuruşu hücum yapan takım oyuncularından biri tarafından kullanılır,
- Oyuncu topu aldıktan sonra dört saniye içerisinde köşe vuruşunu kullanmalıdır,
- Top, oynandığı ve hareket ettiği anda oyundadır.

İhlaller ve Cezalar

Eğer rakip takımın oyuncusu olması gereken mesafeden daha yakınsa:

- Eğer hücum takımının lehine serbest vuruş veya penaltı vuruşu gibi bir avantaj yoksa köşe atışı tekrarlanır ve ihlali yapan oyuncuya ihtar verilir.

Eğer rakip oyuncu köşe vuruşunu engeller veya geciktirirse:

- İhlali gerçekleştiren oyuncuya sportmenlik dışı davranışından dolayı ihtar gösterilir.

Eğer köşe vuruşu dört saniye içerisinde kullanılmazsa:

- Rakip takım lehine kale atışı kararı verilir.

Topun pozisyonundan veya bu kuralın diđer herhangi bir ihlalinde:

- Atıř tekrar edilir. Eđer ihlal, kōře vuruřunu yapacak takımın oyuncularını tarafından gerekleřtirilmiřse, dōrt saniye sayacı sıfırlanmaz, atıřı yapacak oyuncu topu eline aldıđı zaman kaldıđı yerden devam eder.

Kōře Vuruřu Kaleciden Bařka Bir Oyuncu Tarafından Yapılırsa:

Eđer, top oyuna girdikten sonra, vuruřu yapan oyuncu (elle oynaması dıřında), top bařka bir oyuncuya dokunmadan Őnce, ikinci kez dokunursa:

- İhlalin yapıldıđı yerden rakip takım lehine bir endirekt serbest vuruř verilir (Bakınız Kural 13 - Serbest Vuruřlar).

Eđer top oyuna girdikten sonra ve bařka bir oyuncuya dokunmadan Őnce, vuruřu yapan bilerek topla elle oynarsa:

- İhlalin yapıldıđı yerden rakip takım lehine bir direkt serbest vuruř verilir ve takımın birikmiř faullerine eklenir (Bakınız Kural 13 - Serbest Vuruřlar).
- Eđer ihlal, vuruřu yapanın ceza alanı iinde yapıldıysa bir penaltı vuruřu verilir ve takımın birikmiř faullerine eklenir.

Kōře Vuruřu Kaleci Tarafından Yapılırsa:

Eđer, top oyuna girdikten sonra, kaleci (elle oynaması dıřında), top bařka oyuncuya dokunmadan Őnce, topa ikinci kez dokunursa;

- İhlalin yapıldıđı yerden rakip takım lehine bir endirekt serbest vuruř verilir (Bakınız Kural 13 - Serbest Vuruřlar).

Eđer top oyuna girdikten sonra ve bařka bir oyuncuya dokunmadan Őnce, kaleci bilerek topu elle oynarsa:

- İhlal kalecinin ceza alanı dıřında yapılmıřsa, yapıldıđı yerden rakip takım lehine bir direkt serbest vuruř kararı verilir (Bakınız Kural 13 - Serbest Vuruřlar) ve takımın birikmiř faullerine eklenir.
- İhlal kalecinin ceza alanı ierisinde yapılmıřsa, yapıldıđı yerin en yakın ceza alanı izgisi ũzerinden takım aleyhine bir endirekt serbest vuruř kararı verilir (Bakınız Kural 13 - Serbest Vuruřlar).

RÖVANŞLI MAÇLAR DA DÂHİL BİR MAÇIN GALİBİNİ BELİRLEMELİK İÇİN UYGULANAN YÖNTEMLER

Deplasmanda atılan goller, uzatma devreleri ve penaltı vuruşları, maç berabere bittikten sonra müsabaka kurallarının kazanan bir takım olmasını gerektirdiği durumlarda kazanan takımı belirlemek için öngördüğü üç yöntemdir. Uzatma devreleri ve penaltı vuruşları maçın bir parçası değildir.

Deplasmanda Atılan Goller

Takımların iç sahada ve deplasmanda birbirlerine karşı oynadıkları müsabakaların kurallarına göre, eğer ikinci maçtan sonra toplam skor eşit ise, deplasmanda atılan herhangi bir gol çift sayılacaktır.

Uzatma Süresi

Müsabaka süresi her biri beş dakikayı aşmayan eşit süredeki iki devrenin daha oynanmasının şart koşabilir. Kural 8'in koşulları uygulanacaktır.

Penaltı Vuruşları

Müsabaka kuralları aşağıda belirtilmiş yöntemlere uygun olarak penaltı vuruşlarının yapılmasını şart koşabilir.

Yöntem

- Hakem vuruşların yapılacağı kaleyi seçer.
- Hakem para atışı yapar ve kazanan takımın kaptanı ilk veya ikinci penaltı vuruşundan hangisini yapacağını seçer.
- Hakem, ikinci hakem, üçüncü hakem ve zaman hakemi kullanılan atışların kaydını tutar.
- Aşağıda açıklanan koşullara tabi olarak her iki takım beş vuruş yapar.
- Vuruşlar takımlar tarafından sırayla kullanılır.

- Eđer her iki takım da beş vuruş yapmışsa ve bir takım diđerinin beş vuruşun hepsini kullansa dahi atabileceđinden daha fazla gol yapmışsa, başka vuruş yapılmaz.
- Eđer her iki takımda da beş vuruş yapmışsa ve her ikisi de aynı sayıda gol atmışsa veya hiç gol atamamışsa, vuruşlar bir takım aynı vuruş sayısındaiken diđerinden daha fazla gol yapmış duruma gelene kadar aynı şekilde devam eder.
- Tüm oyuncular ve yedekler penaltı vuruşunu kullanabilirler.
- Bir kaleci, penaltı vuruşları kullanılırken herhangi bir oyuncu ile yer deđiştirebilir.
- Her vuruş farklı bir oyuncu tarafından yapılır ve herhangi bir oyuncu ikinci bir vuruş yapmadan önce vuruşu yapabilecek tüm oyuncular bir vuruş yapmış olmalıdır.
- Vuruş yapabilecek bir oyuncu, hakemin bilgisi dâhilinde ve kıyafeti uygun olması şartıyla, penaltı vuruşları sırasında istenilen herhangi bir zamanda kaleci ile yer deđiştirebilir.
- Penaltı vuruşları kullanılırken sahada yalnızca kaleciler dâhil olmak üzere vuruşu kullanabilecek oyuncular, hakemler ve üçüncü hakem kalabilir.
- Vuruşu kullanan oyuncu ve iki kaleci haricinde, vuruş kullanabilecek tüm oyuncular üçüncü hakem ile birlikte sahanın diđer yarısında kalmalıdır.
- Vuruşu yapan oyuncunun takım arkadaşı olan kaleci, yedek kulübelerinin karşı tarafında, sahada penaltı noktası ile hizada ve ondan en az 5 metre uzakta durmalıdır.
- Aksi belirtilmediđi sürece, penaltı vuruşları yapılırken FİFA'nın Futsal Oyun Kuralları ve yönetmeliđi geçerli olacaktır.

RÖVANŞLI MAÇLAR DA DÂHİL BİR MAÇIN GALİBİNİ BELİRLEMELİK İÇİN UYGULANAN YÖNTEMLER

- Eğer maçın veya uzatma süresinin sonunda ve penaltı vuruşları başlamadan önce takımlardan birinin yedekleri dâhil olmak üzere rakibinden daha fazla sayıda oyuncusu varsa, bu takım oyuncu sayısını rakibi ile eşit hale getirecek şekilde azaltmalıdır ve takım kaptanı çıkartılan her oyuncunun adını ve numarasını hakeme bildirmelidir.
- Eğer bir takımın rakibi ile eşit hale gelmek için sayısını azaltması gerekiyorsa, penaltı vuruşu yapabilecek oyuncuları gibi kalecilerini de dışarıda bırakabilir.
- Rakibin oyuncu sayısı ile takımın oyuncu sayısını eşitlemek için penaltı atışlarına edilmemiş olan, yani teknik alanda bulunan bir kaleci, istenilen herhangi bir zamanda takımının kalecisinin yerine geçebilir.
- Penaltı vuruşları başlamadan önce, hakem her iki takımdan penaltı vuruşlarını kullanmaya uygun olan eşit sayıdaki oyuncuların sahanın diğer yarısında kaldıklarından emin olmalıdır.

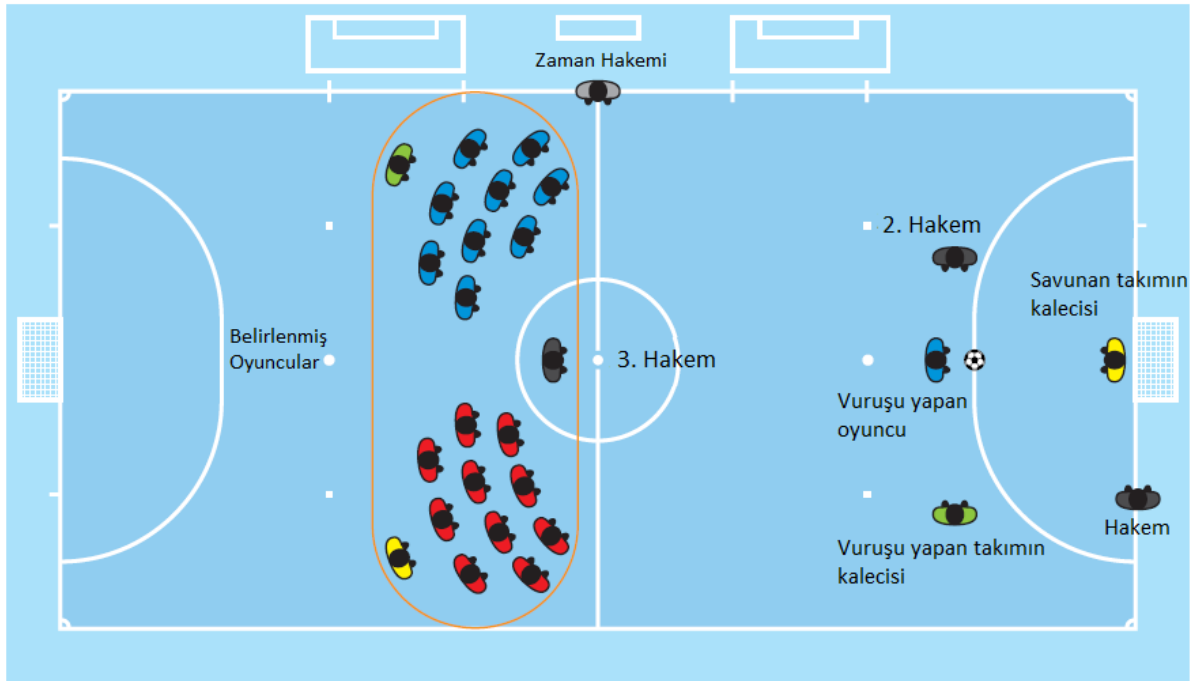

TEKNİK ALAN

Teknik alan teknik kadro ve yedek oyuncular için özel bir alandır.

Teknik alanların boyutu ve konumu tesisler arasında farklılık gösterebilir ancak aşağıdaki notlar genel bir kılavuz olması açısından hazırlanmıştır.

- Teknik alan belirlenmiş oturma alanının her iki tarafından 1 metre kadar uzanır ve taç çizgisinden 75 cm. kadar bir mesafeye kadar ileri uzanmaktadır.
- Bu alanı belirlemek için işaretlerin kullanılması tavsiye edilir.
- Bu teknik alanda bulunacak kişi sayısı müsabaka kuralları ile belirlenmiştir.
- Teknik alanda oturacak kişiler maç başlamadan önce müsabaka yönetmeliğine göre belirlenir.
- Yalnızca bir takım görevlisi taktiksel talimatlar vermeye ve ayakta durmaya yetkilidir.
- Hakemin izni ile sakatlanan bir oyuncuyu muayene etmek veya sahadan ayrılmasını sağlamak için bir masör veya doktorun sahaya girmesi gibi özel durumlar haricinde teknik direktör ve diğer görevliler teknik alanın sınırları içinde kalmalıdır.
- Teknik direktör ve teknik alanda oturan diğer kişiler, oyuncuların ve hakemlerin hareketlerini engellemekten kaçınarak, sorumlu davranışlar içerisinde bulunmalıdır.
- Yedek oyuncular ve antrenör, oyuncuların ve hakemlerin hareketlerini engellemedikleri ve sorumlu bir şekilde davrandıkları sürece belirlenmiş alanda bir maç süresince ısınabilirler.

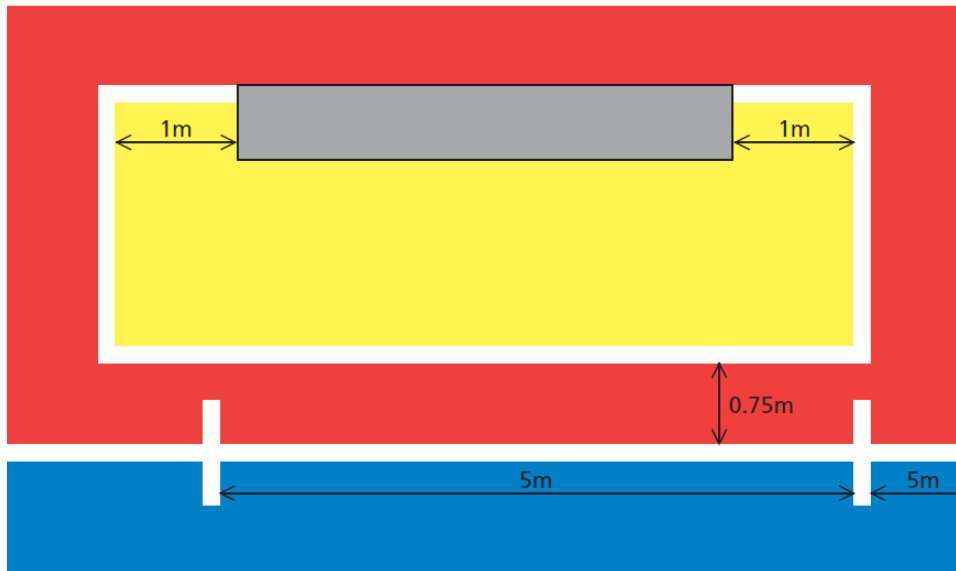

HAKEM VE YARDIMCI HAKEM İŞARETLERİ

Hakemler, yalnızca bir hakemin vermesi gereken işaretlerin ve her iki hakemin de aynı anda vermesi gereken bir işaretin olduğunu göz önünde bulundurarak aşağıda belirtilen işaretleri vermelidirler.

Yardımcı hakemler mola için ve beşinci birikmiş faul için işaret vermelidirler.

Yalnızca müsabaka hakemlerinden biri tarafından verilen işaretler



Başlama vuruşu / oyunun yeniden başlaması

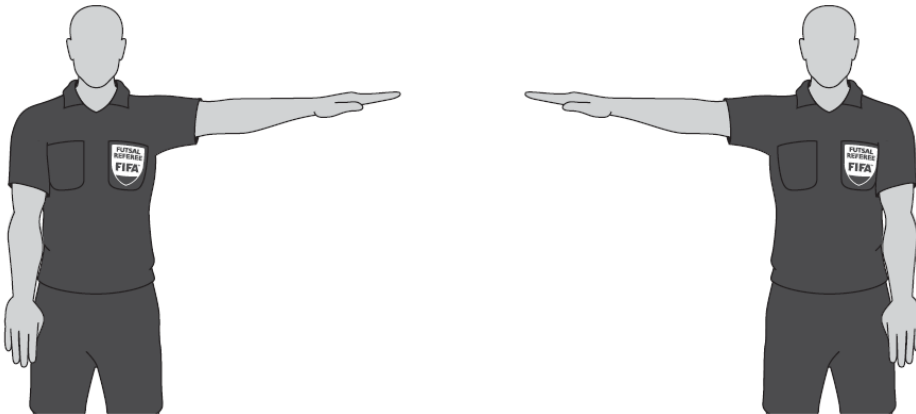

Direkt serbest vuruş/penaltı vuruşu



Taç Vuruşu (1)



Taç Vuruşu (2)



Köşe Vuruşu (1)



Köşe Vuruşu (2)

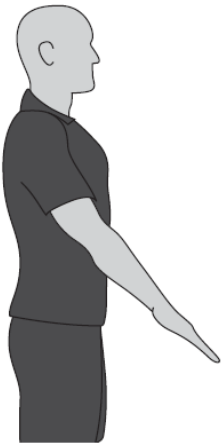

Kale Atışı (1)

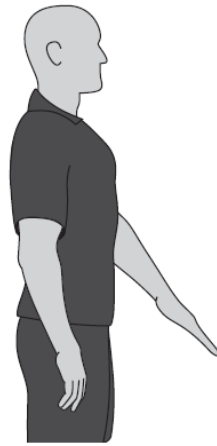

Kale Atışı (2)



Mola



Dört saniye sayımı (1)



Dört saniye sayımı (2)



Beşinci birikmiş faul

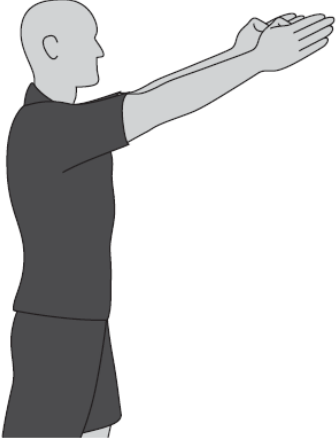

Birikmiř faul sonrası avantaj

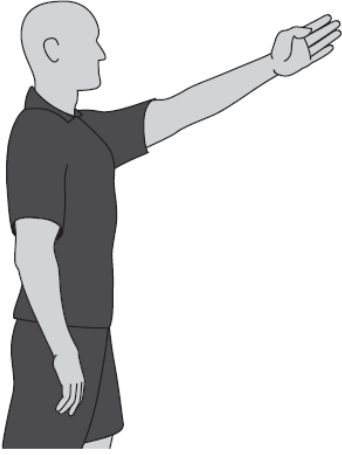

Birikmemiř faul sonrası avantaj



Avantaj durumu uygulandıktan
sonra birikmiř faul (1)



Avantaj durumu uygulandıktan
sonra birikmiř faul (2)

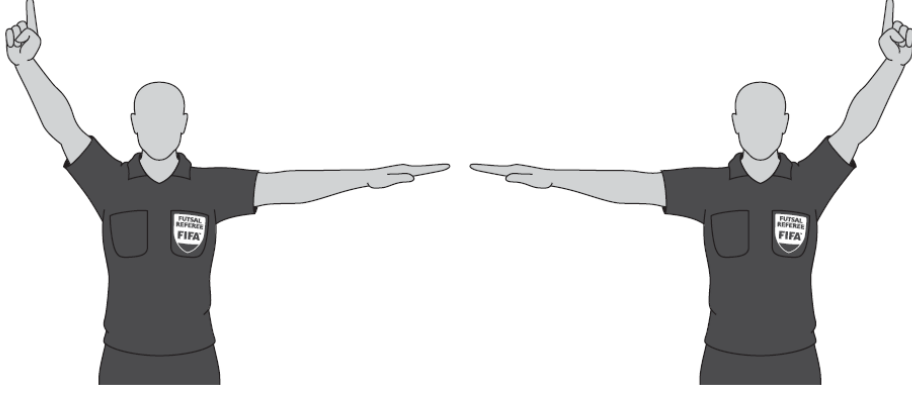

Avantaj durumu uygulandıktan
sonra birikmiş faul (3)

Avantaj durumu uygulandıktan
sonra birikmiş faul (4)



İhtar (Sarı kart)



İhraç (Kırmızı kart)



Endirekt serbest vuruş



Oyuncu numarası – 1



Oyuncu numarası – 2



Oyuncu numarası – 3



Oyuncu numarası – 4



Oyuncu numarası – 5



Oyuncu numarası – 6



Oyuncu numarası – 7



Oyuncu numarası – 8



Oyuncu numarası – 9



Oyuncu numarası – 10



Oyuncu numarası – 11



Oyuncu numarası – 12



Oyuncu numarası – 13



Oyuncu numarası – 14



Oyuncu numarası – 15



Gol



Kendi kalesine gol (1)



Kendi kalesine gol (2)

Oyun yeniden başlatılırken her iki hakem tarafından verilen işaret



Endirekt serbest vuruş

Yardımcı hakem tarafından verilen işaretler



Mola



Beşinci birikmiş faul